

beoka

Massage Gun
NOTE 5

User Manual

EN | DE | FR | ES | IT

Thank you for choosing **Beoka** Massage Gun. This device provides deep relaxation for fascia and muscles through powerful percussion massage. Please use the device carefully and safely while enjoying muscle and body relaxation. To ensure safety and avoid any property damage, please read this manual carefully and use the device according to the instructions. Otherwise, it may result in severe personal injury or serious property damage.

As a Chinese Share listed manufacturer of intelligent medical rehabilitation equipment, **Beoka** has always focused on the field of sports rehabilitation industry for more than two decades, striving to create a global sports rehabilitation professional brand.

Warnings and Safety Reminders

- This product is not a medical device and is not recommended for medical purposes.
- This product is intended for healthy adults only. Seniors, children, and those with limited cognitive abilities or sensory feedback deficiencies should not use this product, or should only use it under supervision.
- Do not use or store this product within the reach of infants and children, as it may cause accidents, injuries, or physical discomfort.
- Use this product gently. Applying excessive force or speed when using this product may cause bruising. Check the massaged area frequently and stop immediately at the first sign of pain or discomfort. If pain or discomfort persists or cannot be relieved, seek medical advice immediately.
- Use on soft tissue areas only and avoid any hard or bony areas of the body, including the head, the cervical spine, vertebral bodies of the spine, joints, shinbones, the dorsum of feet and hands, etc.
- Do not use around sensitive parts, organs, and central nervous system, such as the neck, eyes, teeth, reproductive organs, artificial limbs, the chest cavity, the abdominal cavity, the spine, etc.
- Do not use the massage gun on the genital area (i.e., for sexual purposes). This is a powerful massage device and can cause serious physical injuries.
- Do not apply the product on any area that may be fractured or broken.
- Keep fingers, hair, or other body parts away from the shaft and the backside of the massage head to avoid risks of pinching injury.
- Use on dry and clean skin only; lightly press the product against the skin and move across the body, massage for approximately 60 seconds for each spot.
- Do not use the product on or near body areas with implants (e.g. breast implants or prosthetics) as it may loosen the implant or affect its function.

- The device is unsuitable for those being advised against massaging by doctors as it may cause accidents, injuries, or physical discomfort. This includes patients with varicose veins, thrombotic diseases, dermatitis of any kind, skin infections, local bleeding, blood stasis, abrasions, contusions, and rashes.
- This product is intended for healthy adults only and is not recommended for those with certain conditions, including but not limited to: Pregnancy, diabetes with complications such as neuropathy or retinal damage, heart diseases, pacemakers or defibrillators implantation, recent surgeries or injuries, epilepsy or migraines, osteoporosis, herniated disks, spondylolisthesis, spondylolysis, recent joint replacements intrauterine device (IUDs) implantation, metals implantation, malignant tumors, heart failure, cachexia, or any other health problems.

Battery Safety Precautions

- Do not disassemble the battery in any way.
- Keep the battery away from fire and stop using it in case of any leakage or smell. Avoid contact of the leaked liquid with skin, eyes, or other body parts. In case of contact, wash with plenty of water and seek medical advice.
- Do not use the battery if you notice any abnormality, such as odor, heat, deformity, discoloration, or any other unusual situation. If the battery is being used or charged, stop using it or disconnect the charger immediately.
- Do not pierce the battery case with nails or other sharp objects. Do not hammer or trample on the battery.
- Battery life may vary depending on conditions of use or operation. Keep the device turned off and charge it at least once a month if left unused for a long time to prolong the battery life.

FCC Compliance Statement

This device complies with part 15 of the FCC Rules. Operation is subject to the following two conditions:

- (1) This device may not cause harmful interference.
- (2) This device must accept any interference received, including interference that may cause undesired operation.

Notes to FCC Compliance Statement

This device has been tested and found to comply with the limits for a Class B digital device, pursuant to part 15 of the FCC Rules. These limits are designed to provide reasonable protection against harmful interference in a residential installation. However, there is no guarantee that interference will not occur in a particular installation. If this device does cause harmful interference to radio or television reception, which can be determined by turning the device off and on, the user is encouraged to try to correct the interference by one or more of the following measures:

- Reorient or relocate the receiving antenna.
- Increase the separation between the device and receiver.
- Connect the device to an outlet on a circuit different from that to which the receiver is connected.
- Consult the dealer or an experienced radio/TV technician for help regarding the fasteners provided.

WEEE Directive

Proper handling of this product	
	<p>This symbol indicates that the product should not be disposed of with normal household waste. To prevent possible harm to the environment or human health from uncontrolled waste disposal, recycle it responsibly to promote the sustainable reuse of material resources.</p> <p>To return a used device, please use the return and collection system or contact the retailer where the product was purchased. They can take this product to environmentally safe recycling.</p>

RoHS Declaration of Conformity

Our products comply with Restriction of Hazardous Substances Directive (2011/65/EU) (RoHS 2.0). The raw materials and components of our products comply with the restrictions on the following toxic and hazardous substances.

Cadmium (Cd): <100 ppm	Lead (Pb): <1000 ppm
Mercury (Hg): <1000 ppm	Hexavalent chromium (Cr VI): <1000 ppm
Polybrominated biphenyls (PBB): <1000 ppm	Polybrominated diphenyl ethers (PBDE): <1000 ppm
Bis(2-ethylhexyl) phthalate (DEHP): <1000 ppm	Benzyl butyl phthalate (BBP): <1000 ppm
Dibutyl phthalate (DBP): <1000 ppm	Diisobutyl phthalate (DIBP): <1000 ppm

Parameters in Detail

- Product name: Massage Gun
- Product model: QL/DMS.NOTE 5-A
- Structure: Main structural components include the control part, massage heads, and the lithium battery;
- Massage gun vertical vibration frequency: ≤ 60 Hz
- Amplitude: 12 mm
- Rated power: 25 W
- Device: Rated voltage: 11.1 V $\overline{\text{=}}$ Battery capacity: 2000 mAh
- Timing: 10-minute intelligent timing;
- The device is equipped with a switch to control how it works;
- The massage head can be replaced as needed;
- Operation mode: Intermittent operation.

Main Structure of the Device

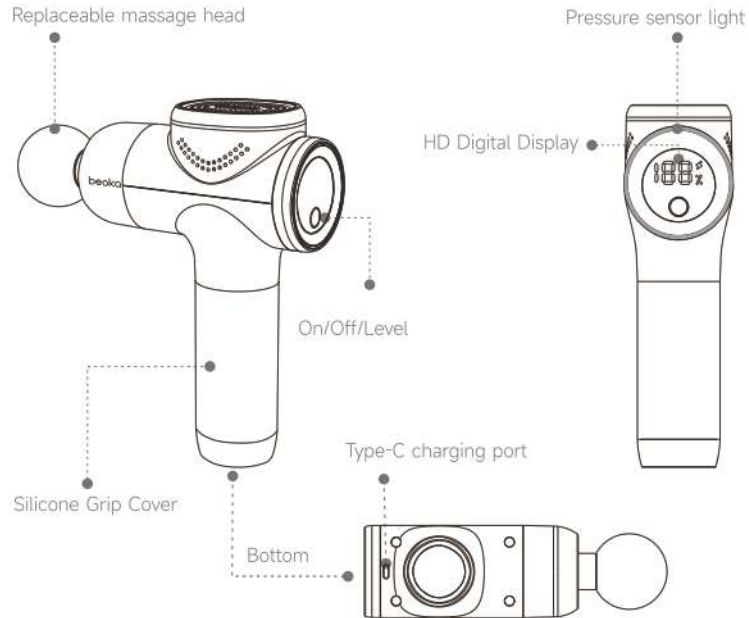

Instructions of Use

1) The massage gun needs to be installed with the massage head before first use.

To install the massage head, take it out of the package, insert it into the slot on the massage gun, and make sure it is secured.

Note: The U-shaped head needs to be positioned correctly for proper installation. Ensure the tab is in place by inserting it into the slot. If not installed in place, the massage head may fall off during use. When installing/removing, directly plug/unplug it without rotating.

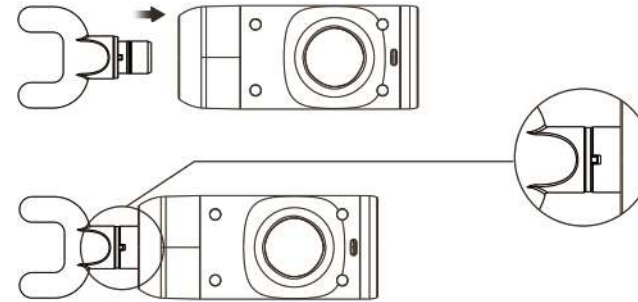

2) In the Off state, press and hold the On/Off button on the panel to turn on the device with Level 1, press the button briefly to switch between Level 0-5; when the device is in Level 1-5, press and hold the button to return to Level 0, in which the device stops working; in Level 0, press and hold the button to shut down the device.

- The device will automatically enter Level 0 and stop working after 10 minutes;
- The device will automatically shut down after 20 seconds in standby without any operation;
- The LED light indicates the striking frequency, with Level 1 being the lowest and Level 5 the highest.

3) Apply the desired pressure at the preset massage vibration frequency to massage the corresponding body part.

Installing and Replacing the Massage Head

Before replacing a massage head, make sure the device is switched off and unplug the massage head from the installation slot. Gently apply force to detach the massage head. Attach the new head to the massage gun by inserting the tab into the slot and ensure it is secured.



Ball Head

You can use this for: Large muscle groups such as the quadriceps and gluteus maximus, as well as for relieving extreme soreness of muscles and joints.



U-Shaped Head

You can use this for: The spine, the neck, shoulders, and other sensitive muscles and soft tissues.



Bullet Head

You can use this for: Joints, deep tissues, trigger points, and small muscle areas such as ankles and wrists.



Flat Head

You can use this for: All body parts.



Air Cushion Head

You can use this for: Relaxing sensitive muscles of the body.

Device Precautions

- Do not use the product if it is malfunctioning, gets damaged from falling, or has dropped into water. Return the product to the service center for check and repair.
- Do not use in bath or shower.
- Do not place this product in water or under high-temperature or high-humidity environments as it contains a lithium battery. Do not charge, use, or store this product near a heat source or under extremely high temperatures.
- Do not place the product in a microwave oven or any pressure vessel.
- Choose the massage head that produces the best effect accordingly.
- Do not block or cover the ventilation holes of the product with any object.
- Do not store the product at any location that is unsteady or unstable. Avoid dropping or bumping the device itself and its accessories. It can lead to body injuries or product damage or failure.
- Before each use, carefully check the main unit, battery power, massage head, etc. to ensure they can function properly.
- Do not alter or modify the product in any way.
- Do not leave the product charged overnight or unattended while charging or in use.
- Do not start the device when charging. Unplug the power supply promptly after the device is fully charged.
- It is recommended to start the massage from the lowest intensity. Complete each session within 10 minutes. Avoid massaging the same spot for over 3 minutes or it may overstimulate muscles and nerves to cause injury.

- Do not overuse this product. Rest it for 10 minutes after 30 minutes of continuous use before restarting. Failure to do so may cause the device to overheat and shorten its lifespan.
- Do not use this product with the vents blocked. Keep the vents free of lint, hair, or anything that could block the airflow.
- Do not use the product under blankets or pillows. The overheating device can cause fire, electric shock, or personal injury.
- Do not use the product when you are on soft surfaces (e.g. beds or sofas) that may block the vents.
- Do not use the product near long hair, loose clothing, or jewelry.
- Do not operate the product where aerosol (spray) products are used or where oxygen is used.
- Use original massage heads only, as third-party massage heads may cause damage to the product and void the warranty.
- Stop using the product immediately if it is overheating or emits odor.
- Do not wrap the charging cable around the device when storing it.
- When unplugging the charging cable, hold the front end instead of the cable. In addition, do not unplug with wet hands. It may cause electric shock, short circuits, and fire.
- Do not use the charging cable when it is damaged or loosely plugged. It may cause electric shock, short circuits, and fire.
- The temperature can be high where the massage head is plugged due to continuous high-frequency vibration, please mind the risks of burning when replacing the massage head.

Charging

- Fully charge the device for approximately 3 hours before first use.
- To charge the product, connect it to a 5V/2A power supply with the USB-A to USB-C cable provided with the product. When charging through a power socket, an adapter is required for the USB-A to USB-C cable; a common cellphone adapter will do. The charging time will be longer when the power supply is less than 5V/2A.
- When the battery indicator light pulses, it means the device is charging.
- When all the battery indicator lights stop pulsing and remain fully illuminated, it means the device is fully charged.
- You can charge the battery anytime at any battery level.
- When using the massager, the battery indicator light turns red when the battery level is below 30% and flashes in red when the battery level is below 20%, in which you should charge it promptly.
- It is not recommended to fully deplete the battery.
- The device can run for 3 hours on average after being fully charged, depending on the vibration frequency and pressure applied during use.

Maintenance



- Use a damp towel to clean the device and dry it with a soft cloth.
- Store the device in the package box if unused for a long time.
- Do not remove any screws or attempt to disassemble the product.
- To quickly achieve the best battery capacity, fully charge and deplete the new battery three times or more.
- When left unused for a long time, the battery should be charged once a month.
- Avoid using alcohol, diluent, benzene, and other solvents. These can lead to malfunction, broken parts, or discoloration.

Troubleshooting

Problem	Cause	Solution
The massage gun cannot be turned on.	Power is off.	Turn on the massage gun by pressing and holding the On button more harder.
	Low battery.	Charge the massage gun.
	The massage gun is set to automatically shut down after 10 minutes.	Turn on the massage gun by pressing and holding the On button to use it for another 10 minutes.
The massage gun automatically shuts down.	Overload protection is activated; the massage gun will shut down automatically when overloaded.	Turn on the massage gun again after 10 mins.
	The massage gun is set to automatically shut down after 10 minutes.	Turn on the massage gun by pressing and holding the On button to use it for another 10 minutes.
The massage gun is stuck.	Lubricating oil solidifies due to low temperature.	Slightly loosen the fitting tab of the massage head, then turn on the massage gun.
For other issues, please contact: service@beoka.com		

Product Disposal Precautions

Please support the recycling of rechargeable batteries (lithium-ion batteries).

 Danger	<p>The rechargeable battery should be used exclusively for this product and not others. Do not charge the battery that has been taken out.</p> <ul style="list-style-type: none"> - Keep the battery away from fire to avoid overheating; - Do not pierce the battery with nails, strike it with force, or disassemble and modify it; - Do not connect the positive and negative poles of the battery directly with metal; - Do not store it with necklaces, hairpins, etc.; - Do not charge, use, or place the battery in high-temperature environments such as near the stove or under the blazing sun. <p>These can cause the heating, burning, or breaking of the battery.</p>
 Danger	<p>This product contains a lithium battery, please do not disassemble it.</p> <ul style="list-style-type: none"> - Please keep this product out of the reach of infants and young children; - In case of battery liquid leakage, avoid touching the liquid with bare hands and handle it as follows: <ol style="list-style-type: none"> a) Direct contact of the battery liquid with the eyes may cause blindness. Do not rub your eyes with your hands; flush with water and seek medical aid immediately. b) Contact of the battery liquid with body parts or clothes could cause skin irritation or injury. Flush with water and seek medical aid immediately if the discomfort persists - The battery may be disassembled only when discarding the product. Failure to follow this instruction can lead to fire, electric shock, injury, or other accidents. Please consult the original retailer for any repair request (excluding battery replacement)

The lithium-ion battery of this product is a valuable resource that can be recycled and remanufactured. Take out the battery before discarding the product and transfer it to professional organizations that are competent at recycling and remanufacturing rechargeable batteries.

Warranty

1. **Beoka** product comes with a one-year free warranty with the purchase receipt.
2. **Beoka** does not provide free warranty services for the following user-induced failures, such as:
 - a) Failures caused by unauthorized disassembly and modification of the product;
 - b) Failures or damages caused by accidental drop during use and handling;
 - c) Failures due to lack of reasonable maintenance;
 - d) Failures caused by not following the manual instructions correctly;
 - e) Failures caused by improper repairing of entities not authorized by **Beoka**.
3. Repairing services outside the scope of the warranty will be charged according to the relevant policy.
4. Please contact the customer service team promptly via email for warranty requests.
5. When necessary, product circuit diagrams and information on repairable components can be obtained by **Beoka**-qualified technicians.
6. The safe service life of the product is 5 years.
7. Please see the main unit or packaging box for the production date.

Customer Service

If you have any questions or concerns, feel free to contact us. **Beoka** customer service team guarantees a quick response and resolution to any issues you may have.

Email: service@beoka.com

*If the product is defective or needs to be returned, please contact us with your order number within the stated warranty period. Do not discard any product parts used for inspection/repair.

beoka

Massage-Pistole NOTE 5

Benutzerhandbuch

EN | DE | FR | ES | IT

Vielen Dank, dass Sie sich für **Beoka** das Massagegerät entschieden haben. Dieses Gerät sorgt für eine tiefe Entspannung der Faszien und Muskeln durch eine kraftvolle Perkussionsmassage. Bitte verwenden Sie das Gerät mit Sorgfalt und auf sichere Weise und freuen Sie sich über die Entspannung von Muskeln und Körper. Um die Sicherheit zu gewährleisten und Sachschäden zu vermeiden, lesen Sie bitte dieses Handbuch sorgfältig durch und verwenden Sie das Gerät gemäß den Anweisungen. Andernfalls kann es zu schweren Personen- oder Sachschäden kommen.

Als ein an der chinesischen Börse notierter Hersteller von intelligenten medizinischen Rehabilitationsgeräten konzentriert sich **Beoka** seit mehr als zwei Jahrzehnten auf den Bereich der Sportrehabilitation und strebt danach, eine globale Marke für professionelle Sportrehabilitation zu schaffen.

EN
DE
FR
ES
IT

Warn- und Sicherheitshinweise

- Dieses Produkt ist kein medizinisches Gerät und wird nicht für medizinische Zwecke empfohlen.
- Dieses Produkt ist nur für gesunde Erwachsene vorgesehen. Ältere Menschen, Kinder und Personen mit eingeschränkten kognitiven Fähigkeiten oder mangelnder sensorischer Rückmeldung sollten dieses Produkt nicht oder nur unter Aufsicht verwenden.
- Verwenden oder lagern Sie dieses Produkt nicht in der Reichweite von Säuglingen und Kindern, da es zu Unfällen, Verletzungen oder körperlichen Beschwerden führen kann.
- Verwenden Sie dieses Produkt mit der gebotenen Sorgfalt. Wenn Sie dieses Produkt mit übermäßiger Kraft oder Geschwindigkeit anwenden, kann dies zu Blutergüssen führen. Überprüfen Sie den massierten Bereich häufig und stellen Sie die Verwendung bei den ersten Anzeichen von Schmerzen oder Unwohlsein sofort ein. Wenn der Schmerz oder das Unwohlsein anhält oder nicht gelindert werden kann, suchen Sie sofort einen Arzt auf.
- Verwenden Sie das Produkt nur an weichen Gewebereichen und vermeiden Sie alle harten oder knöchernen Körperbereiche, einschließlich des Kopfes, der Halswirbelsäule, der Wirbelkörper der Wirbelsäule, der Gelenke, der Schienbeine, des Fuß- und Handrückens usw.
- Verwenden Sie das Gerät nicht in der Nähe empfindlicher Teile, Organe und des zentralen Nervensystems, wie Hals, Augen, Zähne, Fortpflanzungsorgane, künstliche Gliedmaßen, Brustkorb, Bauchhöhle, Wirbelsäule usw.
- Verwenden Sie das Massagegerät nicht im Genitalbereich (d. h. nicht zu sexuellen Zwecken). Dies ist ein leistungsstarkes Massagegerät und kann schwere körperliche Verletzungen verursachen.
- Wenden Sie das Gerät nicht an Stellen an, die gebrochen sein könnten.
- Halten Sie Finger, Haare oder andere Körperteile vom Schaft und der Rückseite des Massagekopfes fern, um das Risiko von Quetschungen zu vermeiden.

- Verwenden Sie das Produkt nur auf trockener und sauberer Haut. Drücken Sie das Produkt leicht auf die Haut und bewegen Sie es über den Körper, massieren Sie jede Stelle etwa 60 Sekunden lang.
- Verwenden Sie das Produkt nicht auf oder in der Nähe von Körperbereichen mit Implantaten (z. B. Brustimplantaten oder Prothesen), da es das Implantat lockern oder seine Funktion beeinträchtigen kann.
- Das Gerät ist nicht für Personen geeignet, denen Ärzte von Massagen abraten, da diese Unfälle, Verletzungen oder körperliche Beschwerden verursachen können. Dazu gehören Patienten mit Krampfadern, thrombotischen Erkrankungen, Dermatitis jeglicher Art, Hautinfektionen, lokalen Blutungen, Blutstase, Abschürfungen, Prellungen und Hautausschlägen.
- Dieses Produkt ist nur für gesunde Erwachsene vorgesehen und wird nicht für Personen mit bestimmten Erkrankungen empfohlen, einschließlich, aber nicht beschränkt auf: Schwangerschaft, Diabetes mit Komplikationen wie Neuropathie oder Netzhautschäden, Herzerkrankungen, Implantation von Herzschrittmachern oder Defibrillatoren, kürzlich durchgeführte Operationen oder Verletzungen, Epilepsie oder Migräne, Osteoporose, Bandscheibenvorfälle, Spondylolisthesis, Spondylolyse, kürzlich durchgeführte Gelenkersatzoperationen, Implantation von Intrauterinpressaren (IUP), Implantation von Metallen, bösartige Tumore, Herzversagen, Kachexie oder andere Gesundheitsprobleme.

Sicherheitsvorkehrungen für die Batterie

- Nehmen Sie die Batterie auf keinen Fall auseinander.
- Halten Sie die Batterie von Feuer fern und verwenden Sie sie nicht mehr, wenn sie ausläuft oder riecht. Vermeiden Sie den Kontakt der ausgelaufenen Flüssigkeit mit Haut, Augen oder anderen Körperteilen. Waschen Sie sich im Falle eines Kontakts mit reichlich Wasser und suchen Sie einen Arzt auf.
- Verwenden Sie die Batterie nicht, wenn Sie irgendwelche abnormalen Erscheinungen wie Geruch, Hitze, Verformungen, Verfärbungen oder andere ungewöhnliche Situationen feststellen. Wenn die Batterie verwendet oder geladen wird, stellen Sie die Verwendung ein oder trennen Sie das Ladegerät sofort vom Netz.
- Durchstechen Sie das Gehäuse des Akkus nicht mit Nägeln oder anderen scharfen Gegenständen. Hämmern Sie nicht auf die Batterie ein und treten Sie nicht mit den Füßen auf die Batterie.
- Die Lebensdauer der Batterie kann je nach Gebrauchs oder Betriebsbedingungen variieren. Lassen Sie das Gerät ausgeschaltet und laden Sie es mindestens einmal im Monat auf, wenn es längere Zeit nicht benutzt wird, um die Lebensdauer der Batterie zu verlängern.

FCC-Konformitätserklärung

Dieses Gerät erfüllt Teil 15 der FCC-Bestimmungen. Der Betrieb unterliegt den folgenden zwei Bedingungen:

- (1) Dieses Gerät darf keine schädlichen Interferenzen verursachen.
- (2) Dieses Gerät muss empfangende Interferenzen aufnehmen können, auch Interferenzen, die eventuell einen unerwünschten Betrieb verursachen.

Hinweise zur FCC-Konformitätserklärung

Dieses Gerät wurde getestet und entspricht den Grenzwerten für ein digitales Gerät der Klasse B gemäß Teil 15 der FCC-Bestimmungen. Diese Grenzwerte sind so ausgelegt, dass sie einen angemessenen Schutz gegen schädliche Störungen bei der Installation in Wohngebieten bieten. Es gibt jedoch keine Garantie dafür, dass bei einer bestimmten Installation keine Störungen auftreten. Sollte dieses Gerät den Radio- oder Fernsehempfang stören, was durch Ein- und Ausschalten des Geräts festgestellt werden kann, sollte der Benutzer versuchen, die Störung durch eine oder mehrere der folgenden Maßnahmen zu beheben:

- Richten Sie die Empfangsantenne neu aus oder bringen Sie sie an einem anderen Ort an.
- Vergrößern Sie den Abstand zwischen dem Gerät und dem Empfänger.
- Schließen Sie das Gerät an eine Steckdose an, die nicht mit dem Stromkreis des Empfängers verbunden ist.
- Wenden Sie sich an Ihren Händler oder einen erfahrenen Radio-/Fernsehtechniker, wenn Sie Hilfe zu den mitgelieferten Befestigungselementen benötigen.

Richtlinie über Elektro- und Elektronik-Altgeräte

Sachgemäße Handhabung dieses Produkts	
	<p>Dieses Symbol weist darauf hin, dass das Produkt nicht mit dem normalen Hausmüll entsorgt werden darf. Um mögliche Schäden für die Umwelt oder die menschliche Gesundheit durch unkontrollierte Abfallentsorgung zu vermeiden, recyceln Sie es verantwortungsvoll, um die nachhaltige Wiederverwendung von Materialressourcen zu fördern. Um ein gebrauchtes Gerät zurückzugeben, nutzen Sie bitte das Rückgabe- und Sammelsystem oder wenden Sie sich an den Händler, bei dem Sie das Produkt gekauft haben. Dieser kann das Produkt einem umweltgerechten Recycling zuführen.</p>

RoHS-Konformitätserklärung

Unsere Produkte entsprechen der Richtlinie zur Beschränkung der Verwendung gefährlicher Stoffe (2011/65/EU) (RoHS 2.0). Die Rohstoffe und Bestandteile unserer Produkte erfüllen die Beschränkungen für die folgenden giftigen und gefährlichen Stoffe.

Cadmium (Cd): < 100 ppm	Blei (Pb): < 1000 ppm
Quecksilber (Hg): < 1000 ppm	Hexavalentes Chrom (Cr VI): < 1000 ppm
Polybromierte Biphenyle (PBB): < 1000 ppm	Polybromierte Diphenylether (PBDE): < 1000 ppm
Bis(2-ethylhexyl) phthalat (DEHP): < 1000 ppm	Benzylbutylphthalat: (BBP): < 1000 ppm
Dibutylphthalat (DBP): < 1000 ppm	Diisobutylphthalat (DIBP): < 1000 ppm

Parameter im Detail

- Produktname: Massage-Pistole
- Produktmodell: QL/DMS.NOTE 5-A
- Aufbau: Zu den Hauptbestandteilen gehören das Steuerteil, die Massageköpfe und die Lithiumbatterie
- Vertikale Vibrationsfrequenz des Massagegeräts: ≤ 60 Hz
- Amplitude: 12 mm
- Nennleistung: 25 W
- Gerät: Nennspannung: 11,1 V \approx Batteriekapazität: 2000 mAh
- Zeitsteuerung: 10-minütige intelligente Zeitsteuerung
- Das Gerät ist mit einem Schalter ausgestattet, mit dem Sie seine Funktionsweise steuern können
- Der Massagekopf kann bei Bedarf ausgetauscht werden
- Betriebsmodus: intermittierender Betrieb

Aufbau des Geräts

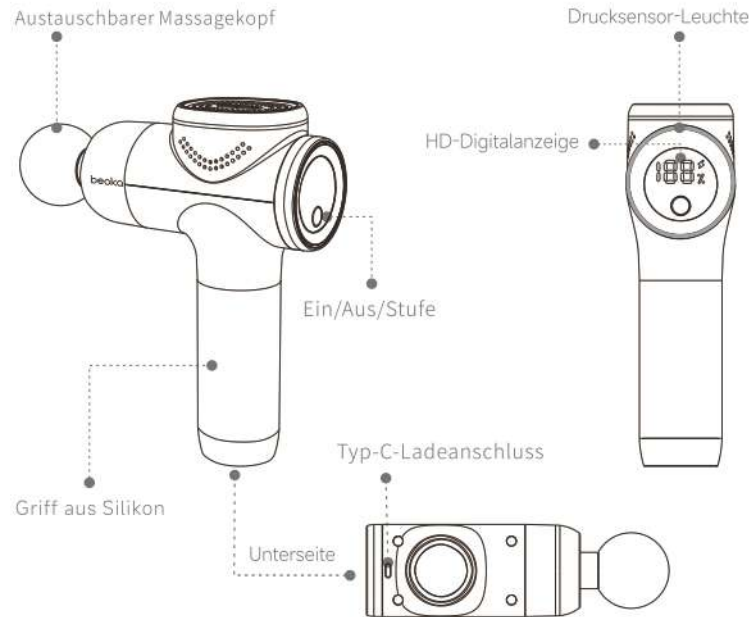

Gebrauchsanweisung

1) Der Massagekopf muss vor dem ersten Gebrauch am Massagegerät angebracht werden.

Um den Massagekopf zu installieren, nehmen Sie ihn aus der Verpackung, stecken Sie ihn in den Steckplatz am Massagegerät und vergewissern Sie sich, dass er fest sitzt.

Hinweis: Der U-förmige Kopf muss für eine ordnungsgemäße Installation richtig positioniert werden. Vergewissern Sie sich, dass die Lasche an ihrem Platz ist, indem Sie sie in den Steckplatz einführen. Wenn die Lasche nicht richtig sitzt, kann der Massagekopf während des Gebrauchs abfallen. Stecken Sie den Massagekopf beim Anbringen/Abnehmen direkt ein/aus, ohne ihn zu drehen.

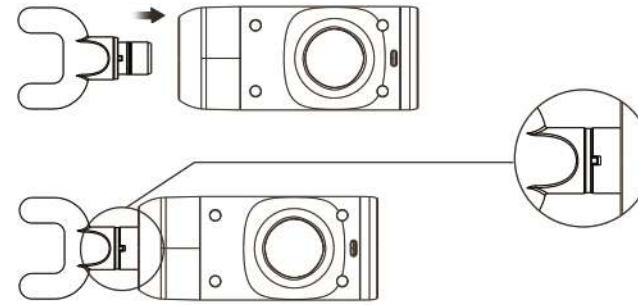

2) Halten Sie im ausgeschalteten Zustand die Ein/Aus-Taste auf dem Bedienfeld gedrückt, um das Gerät mit Stufe 1 einzuschalten, drücken Sie kurz auf die Taste, um zwischen den Stufen 0 – 5 zu wechseln; wenn sich das Gerät in Stufe 1 – 5 befindet, halten Sie die Taste gedrückt, um zu Stufe 0 zurückzukehren, in der das Gerät nicht mehr funktioniert; halten Sie in Stufe 0 die Taste gedrückt, um das Gerät auszuschalten.

- Das Gerät wechselt automatisch in die Stufe 0 und schaltet sich nach 10 Minuten ab;
- bei Nichtbetrieb schaltet sich das Gerät automatisch nach 20 Sekunden im Standby-Modus ab;
- die LED-Leuchte zeigt die Schlagfrequenz an, wobei Stufe 1 die niedrigste und Stufe 5 die höchste ist.

3) Wenden Sie den gewünschten Druck mit der voreingestellten Massagefrequenz an, um den entsprechenden Körperteil zu massieren.

Anbringen und Austauschen des Massagekopfes

Vergewissern Sie sich vor dem Auswechseln eines Massagekopfes, dass das Gerät ausgeschaltet ist, und ziehen Sie den Massagekopf aus dem Installationsschlitz. Vermeiden Sie beim Lösen des Massagekopfes keine übermäßige Kraftanwendung. Bringen Sie den neuen Kopf am Massagegerät an, indem Sie die Lasche in den Installationsschlitz einführen und einen festen Sitz sicherstellen.



Kugelaufsatz

Dieser Aufsatz kann verwendet werden für: Große Muskelgruppen wie den Quadrizeps und den Gluteus maximus sowie zur Linderung von extremem Muskel- und Gelenkschmerz.



U-förmiger Aufsatz

Dieser Aufsatz kann verwendet werden für: Wirbelsäule, Nacken, Schultern und andere empfindliche Muskeln und Weichteile.



Kleiner Kugelaufsatz

Dieser Aufsatz kann verwendet werden für: Gelenke, Tiefengewebe, Triggerpunkte und kleine Flächen wie Knöchel und Gelenke.



Flacher Aufsatz

Dieser Aufsatz kann verwendet werden für: Alle Körperteile.



Luftkissenaufsatz

Dieser Aufsatz kann verwendet werden für: Entspannung der empfindlichen Muskeln des Körpers.

Sicherheitsvorkehrungen für das Gerät

- Verwenden Sie das Gerät nicht, wenn es eine Fehlfunktion aufweist, durch einen Sturz beschädigt wurde oder ins Wasser gefallen ist. Bringen Sie das Gerät zur Überprüfung und Reparatur in ein Service-Center.
- Nicht in der Badewanne oder Dusche verwenden.
- Legen Sie dieses Gerät nicht ins Wasser oder in Umgebungen mit hohen Temperaturen oder hoher Luftfeuchtigkeit, da es eine Lithiumbatterie enthält. Laden, verwenden oder lagern Sie dieses Gerät nicht in der Nähe einer Wärmequelle oder bei extrem hohen Temperaturen.
- Legen Sie das Gerät nicht in einen Mikrowellenherd oder einen Druckbehälter.
- Wählen Sie den für die gewünschte Wirkung geeigneten Massageaufsatz.
- Ventilationsöffnungen dürfen nicht blockiert oder abgedeckt werden.
- Bewahren Sie das Gerät nicht auf schwankenden oder wackeligen Oberflächen auf. Vermeiden Sie es, das Gerät und sein Zubehör fallen zu lassen oder dagegen zu stoßen. Dies kann zu Körperverletzungen oder Schäden am Gerät oder einem Geräteausfall führen.
- Überprüfen Sie vor jedem Gebrauch sorgfältig das Hauptgerät, den Akku, den Massageaufsatz usw., um eine ordnungsgemäße Funktion sicherzustellen.
- Verändern Sie das Gerät in keiner Weise.
- Lassen Sie das Gerät nicht über Nacht aufladen oder während des Ladevorgangs oder des Gebrauchs unbeaufsichtigt.
- Starten Sie das Gerät nicht, während es geladen wird. Ziehen Sie sofort den Netzstecker, wenn das Gerät vollständig aufgeladen ist.
- Es wird empfohlen, die Massage mit der niedrigsten Intensität zu beginnen. Beenden Sie jede Sitzung innerhalb von 10 Minuten. Vermeiden Sie es, die gleiche Stelle länger als 3 Minuten zu massieren, da sonst Muskeln und Nerven überstimuliert werden und es zu Verletzungen kommen kann.

- Benutzen Sie dieses Gerät nicht übermäßig. Lassen Sie es nach 30 Minuten ununterbrochener Nutzung 10 Minuten ruhen, bevor Sie es wieder einschalten. Andernfalls kann das Gerät überhitzen und die Lebensdauer verkürzt werden.
- Verwenden Sie dieses Gerät nicht, wenn die Lüftungsöffnungen blockiert sind. Halten Sie die Lüftungsöffnungen frei von Fusseln, Haaren oder anderen Dingen, die den Luftstrom blockieren könnten.
- Verwenden Sie das Gerät nicht unter Decken oder Kissen. Die Überhitzung des Geräts kann zu Bränden, Stromschlägen oder Verletzungen führen.
- Verwenden Sie das Gerät nicht auf weichen Oberflächen (z. B. Betten oder Sofas), die die Lüftungsschlitze blockieren könnten.
- Verwenden Sie das Gerät nicht in der Nähe von langen Haaren, loser Kleidung oder Schmuck.
- Betreiben Sie das Gerät nicht an Orten, an denen Aerosolprodukte (Sprays) verwendet werden oder an denen Sauerstoff verwendet wird.
- Verwenden Sie nur Original-Massageaufsätze, da Massageaufsätze von Drittanbietern das Gerät beschädigen und zum Erlöschen der Garantie führen können.
- Stellen Sie die Verwendung des Geräts sofort ein, wenn es sich überhitzt oder Geruch ausströmt.
- Wickeln Sie das Ladekabel nicht um das Gerät, wenn Sie es aufbewahren.
- Wenn Sie das Ladekabel abziehen, halten Sie es am Stecker fest, nicht am Kabel. Ziehen Sie den Stecker niemals mit nassen Händen heraus. Dies kann zu Stromschlägen, Kurzschlüssen und Bränden führen.
- Verwenden Sie das Ladekabel nicht, wenn es beschädigt oder lose eingesteckt ist. Dies kann zu Stromschlägen, Kurzschlüssen und Bränden führen.
- Die Temperatur kann an der Stelle, an der der Massageaufsatz eingesteckt ist, aufgrund der ständigen hochfrequenten Vibrationen sehr hoch sein. Bitte beachten Sie die Verbrennungsgefahr, wenn Sie den Massageaufsatz austauschen.

Ladevorgang

- Laden Sie das Gerät vor dem ersten Gebrauch etwa 3 Stunden lang vollständig auf.
- Um das Gerät aufzuladen, schließen Sie es mit dem mitgelieferten USB-A-zu-USB-C-Kabel an eine 5 V/2 A-Stromversorgung an. Wenn Sie das Gerät über eine Steckdose aufladen, benötigen Sie einen Adapter für das USB-A-auf-USB-C-Kabel; ein handelsüblicher Mobiltelefon-Adapter ist ausreichend. Die Ladezeit verlängert sich, wenn die Stromzufuhr weniger als 5 V/2 A beträgt.
- Wenn die Batterieanzeige pulsiert, bedeutet dies, dass das Gerät geladen wird.
- Wenn alle Akku-Anzeigeleuchten aufhören zu pulsieren und vollständig leuchten, bedeutet dies, dass das Gerät vollständig aufgeladen ist.
- Sie können die Batterie jederzeit bei jedem Batteriestand aufladen.
- Wenn Sie das Massagegerät benutzen, leuchtet die Batterieanzeige rot, wenn der Batteriestand unter 30 % liegt, und blinkt rot, wenn der Batteriestand unter 20 % liegt, sodass Sie ihn umgehend aufladen sollten.
- Es wird nicht empfohlen, die Batterie vollständig zu entleeren.
- Das Gerät kann im Durchschnitt 3 Stunden lang laufen, nachdem es vollständig aufgeladen wurde, abhängig von der Vibrationsfrequenz und dem Druck, der während der Benutzung ausgeübt wird.

Wartung

- Reinigen Sie das Gerät mit einem feuchten Handtuch und trocknen Sie es mit einem weichen Tuch ab.
- Bewahren Sie das Gerät in der Verpackung auf, wenn Sie es längere Zeit nicht benutzen.
- Entfernen Sie keine Schrauben und versuchen Sie nicht, das Gerät auseinander zu nehmen.
- Um schnell die beste Kapazität der Batterie zu erreichen, sollten Sie die neue Batterie mindestens dreimal vollständig aufladen und entladen.
- Wenn Sie die Batterie über einen längeren Zeitraum nicht benutzen, sollten Sie sie einmal im Monat aufladen.
- Vermeiden Sie die Verwendung von Alkohol, Verdünnungsmittel, Benzol und anderen Lösungsmitteln. Diese können zu Fehlfunktionen, gebrochenen Teilen oder Verfärbungen führen.

Fehlerbehebung

Problem	Ursache	Lösung
Das Massagegerät lässt sich nicht einschalten.	Die Stromversorgung ist ausgeschaltet.	Schalten Sie das Massagegerät ein, indem Sie die EIN-Schalttaste
	Niedriger Batteriestand.	Laden Sie das Massagegerät.
	Das Massagegerät ist so eingestellt, dass es sich nach 10 Minuten automatisch abschaltet.	Schalten Sie das Massagegerät ein, indem Sie die EIN-Schalttaste gedrückt halten, um es für weitere 10 Minuten zu verwenden.
Das Massagegerät schaltet sich automatisch ab.	Der Überlastungsschutz ist aktiviert; das Massagegerät schaltet sich bei Überlastung automatisch ab.	Schalten Sie das Massagegerät nach 10 Min. wieder ein.
	Das Massagegerät ist so eingestellt, dass es sich nach 10 Minuten automatisch abschaltet.	Schalten Sie das Massagegerät ein, indem Sie die EIN-Schalttaste gedrückt halten, um es für weitere 10 Minuten zu verwenden.
Das Massagegerät klemmt.	Schmieröl verfestigt sich aufgrund der niedrigen Temperatur.	Lösen Sie die Befestigungslasche des Massageaufsatzes leicht, dann schalten Sie das Massagegerät ein.
Für andere Fragen wenden Sie sich bitte an: service@beoka.com		

Vorsichtsmaßnahmen für die Entsorgung des Geräts

Bitte unterstützen Sie das Recycling von wiederaufladbaren Batterien (Lithium-Ionen-Batterien).

 Gefahr	<p>Die wiederaufladbare Batterie ist für dieses Gerät bestimmt und sollte nicht für andere verwendet werden. Laden Sie eine entnommene Batterie nicht auf.</p> <ul style="list-style-type: none"> - Halten Sie die Batterie von Feuer fern, um eine Überhitzung zu vermeiden; - vermeiden Sie das Durchstechen der Batterie mit Nägeln, schlagen Sie nicht auf sie ein und nehmen Sie sie nicht auseinander und modifizieren sie nicht; - verbinden Sie den Plus- und Minuspol der Batterie nicht direkt mit Metall; - bewahren Sie sie nicht mit Halsketten, Haarnadeln usw. auf; - die Batterie nicht in Umgebungen mit hohen Temperaturen aufladen oder verwenden, und nicht in die Nähe von Öfen oder in die pralle Sonne legen. <p>Dies kann dazu führen, dass sich die Batterie erhitzt, verbrennt oder kaputt geht.</p>
 Gefahr	<p>Dieses Gerät enthält eine Lithium-Batterie, bitte nehmen Sie es nicht auseinander.</p> <ul style="list-style-type: none"> - Bitte bewahren Sie dieses Gerät außerhalb der Reichweite von Säuglingen und Kleinkindern auf. - Falls Batterieflüssigkeit ausläuft, vermeiden Sie es, die Flüssigkeit mit bloßen Händen zu berühren und gehen Sie wie folgt vor: <ul style="list-style-type: none"> a) Direkter Kontakt der Batterieflüssigkeit mit den Augen kann zur Erblindung führen. Reiben Sie sich die Augen nicht mit den Händen, sondern spülen Sie sie mit Wasser aus und suchen Sie sofort einen Arzt auf. b) Der Kontakt der Batterieflüssigkeit mit Körperteilen oder Kleidung kann zu Hautreizungen oder Verletzungen führen. Spülen Sie mit Wasser und suchen Sie sofort einen Arzt auf, wenn die Beschwerden andauern. - Die Batterie darf nur zerlegt werden, wenn das Gerät entsorgt wird. Die Nichtbeachtung dieser Anweisung kann zu Feuer, Stromschlag, Verletzungen oder anderen Unfällen führen. Wenden Sie sich für Reparaturen (mit Ausnahme des Austauschs der Batterie) bitte an Ihren Fachhändler.

Die Lithium-Ionen-Batterie dieses Geräts ist eine wertvolle Ressource, die recycelt und wiederaufbereitet werden kann. Nehmen Sie die Batterie heraus, bevor Sie das Gerät entsorgen, und geben Sie sie an professionelle Organisationen weiter, die sich auf das Recycling und die Wiederaufbereitung von wiederaufladbaren Batterien spezialisiert haben.

Garantie

1. Auf das **Beoka** Gerät erhalten Sie mit dem Kaufbeleg eine einjährige kostenlose Garantie.
2. **Beoka** bietet keine kostenlosen Garantieleistungen für die folgenden, vom Benutzer verursachten Ausfälle, wie:
 - a) Ausfälle, die durch unbefugtes Auseinandernehmen und Modifizieren des Geräts verursacht werden;
 - b) Ausfälle oder Schäden, die durch versehentliches Fallenlassen während des Gebrauchs und der Handhabung verursacht werden;
 - c) Ausfälle aufgrund mangelnder angemessener Wartung;
 - d) Ausfälle, die auf die Nichtbeachtung der Anweisungen im Handbuch zurückzuführen sind;
 - e) Ausfälle, die durch unsachgemäße Reparaturen von nicht durch **Beoka** autorisierten Stellen verursacht wurden.
3. Reparaturleistungen, die nicht unter die Garantie fallen, werden gemäß der entsprechenden Richtlinie berechnet.
4. Bitte kontaktieren Sie den Kundendienst umgehend per E-Mail für Garantieanfragen.
5. Bei Bedarf können Schaltpläne der Geräte und Informationen über reparierbare Komponenten von **Beoka**-qualifizierten Technikern angefordert werden.
6. Die sichere Nutzungsdauer des Geräts beträgt 5 Jahre.
7. Das Produktionsdatum wird auf dem Hauptgerät oder der Verpackung angezeigt.

Kundendienst

Wenn Sie Fragen oder Bedenken haben, können Sie uns gerne kontaktieren. Das Team des **Beoka**-Kundendienstes garantiert Ihnen eine schnelle Antwort und Lösung für alle Probleme, die Sie haben.

E-Mail-Adresse: service@beoka.com

* Wenn das Gerät defekt ist oder zurückgeschickt werden muss, kontaktieren Sie uns bitte mit Ihrer Bestellnummer innerhalb der angegebenen Garantiezeit. Werfen Sie keine Teile des Geräts weg, die zur Inspektion/Reparatur verwendet wurden.

beoka
Pistolet de massage
NOTE 5

Manuel d'utilisation

EN | DE | FR | ES | IT

Merci d'avoir choisi le pistolet de massage **Beoka**. Cet appareil permet une relaxation profonde des fascias et des muscles grâce à un puissant massage par percussion. Veuillez utiliser l'appareil avec précaution et en toute sécurité tout en profitant de la relaxation des muscles et du corps. Pour garantir la sécurité et éviter tout dommage matériel, veuillez lire attentivement ce manuel et utiliser l'appareil conformément aux instructions. Dans le cas contraire, vous risquez de vous blesser gravement ou de subir des dommages matériels graves.

En tant que fabricant d'équipements de rééducation médicale intelligents coté en bourse en Chine, **Beoka** se concentre sur le secteur de la rééducation sportive depuis plus de deux décennies, s'efforçant de créer une marque professionnelle de rééducation sportive à l'échelle mondiale.

EN
DE
FR
ES
IT

Avertissements et rappels de sécurité

- Ce produit n'est pas un dispositif médical et n'est pas recommandé à des fins médicales.
- Il est exclusivement destiné aux adultes en bonne santé. Les personnes âgées, les enfants et les personnes ayant des capacités cognitives limitées ou des déficiences sensorielles ne doivent pas utiliser ce produit ou doivent l'utiliser sous surveillance.
- N'utilisez pas et ne conservez pas cet appareil à la portée des nourrissons et des enfants, car il pourrait provoquer des accidents, des blessures ou une gêne physique.
- Utilisez cet appareil avec précaution. L'application d'une force ou d'une vitesse excessive lors de l'utilisation de cet appareil peut provoquer des ecchymoses. Vérifiez fréquemment la zone massée et arrêtez immédiatement au premier signe de douleur ou d'inconfort. Si la douleur ou l'inconfort persiste ou ne peut être soulagé, consultez immédiatement un médecin.
- Utilisez uniquement sur les tissus mous et évitez les zones dures ou osseuses du corps, notamment la tête, la colonne cervicale, les corps vertébraux de la colonne, les articulations, les tibias, le dessus des pieds et des mains, etc.
- N'utilisez pas autour des parties sensibles, des organes et du système nerveux central, tels que le cou, les yeux, les dents, les organes reproducteurs, les prothèses, la cage thoracique, la cavité abdominale, la colonne vertébrale, etc.
- N'utilisez pas le pistolet de massage sur la zone génitale (c'est-à-dire à des fins sexuelles). Il s'agit d'un appareil de massage puissant qui peut provoquer de graves lésions physiques.
- N'appliquez pas l'appareil sur une zone susceptible d'être fracturée ou cassée.
- Tenez les doigts, les cheveux et toute autre partie du corps à l'écart de la tige et de l'arrière de la tête de massage afin d'éviter tout risque de blessure par pincement.

- Utilisez uniquement sur une peau sèche et propre ; appuyez légèrement l'appareil contre la peau et déplacez-le sur le corps, massez pendant environ 60 secondes chaque point.
- N'utilisez pas l'appareil sur ou à proximité de zones corporelles dotées d'un implant (par exemple, implants mammaires ou prothèses), car cela pourrait détacher l'implant ou en affecter le fonctionnement.
- L'appareil ne convient pas aux personnes à qui les médecins déconseillent de se masser, car il peut provoquer des accidents, des blessures ou une gêne physique. Il s'agit notamment des patients souffrant de varices, de maladies thrombotiques, de dermatite de toutes sortes, d'infections cutanées, d'hémorragies locales, de stases sanguines, d'abrasions, de contusions et d'éruptions cutanées.
- Cet appareil est exclusivement destiné aux adultes en bonne santé et n'est pas recommandé pour les personnes souffrant de certaines affections, notamment, sans s'y limiter : grossesse, diabète avec complications telles que neuropathie ou lésions rétinienues, maladies cardiaques, implantation de stimulateurs cardiaques ou de défibrillateurs, chirurgies ou blessures récentes, épilepsie ou migraines, ostéoporose, hernies discales, spondylolisthésis, spondylose, pose récente d'une prothèse, implantation d'un dispositif intra-utérin (DIU), implantation d'éléments métalliques, tumeurs malignes, insuffisance cardiaque, cachexie ou tout autre problème de santé.

Mesures de sécurité concernant la batterie

- Ne démontez jamais la batterie.
- Tenez la batterie à l'écart du feu et cessez de l'utiliser en cas de fuite ou d'odeur. Évitez tout contact entre le liquide qui s'est échappé et la peau, les yeux ou d'autres parties du corps. En cas de contact, lavez abondamment à l'eau et consultez un médecin.
- N'utilisez pas la batterie si vous remarquez une anomalie, telle qu'une odeur, une chaleur, une déformation, une décoloration ou toute autre situation inhabituelle. Si la batterie est en cours d'utilisation ou de chargement, cessez de l'utiliser ou débranchez immédiatement le chargeur.
- Ne percez pas le boîtier de la batterie avec les ongles ou tout autre objet pointu. Ne cognez pas et ne piétinez pas la batterie.
- La durée de vie de la batterie peut varier en fonction des conditions d'utilisation ou de fonctionnement. Gardez l'appareil éteint et chargez-le au moins une fois par mois s'il n'est pas utilisé pendant une longue période afin de prolonger la durée de vie de la batterie.

Déclaration de conformité FCC

Cet appareil est conforme à la partie 15 des Règles de la FCC. Son utilisation est soumise aux deux conditions suivantes :

- (1) Cet appareil ne doit pas provoquer d'interférences nuisibles.
- (2) Cet appareil doit accepter toute interférence reçue, notamment les interférences qui peuvent provoquer un fonctionnement indésirable.

Remarques relatives à la déclaration de conformité FCC

Cet appareil a été testé et déclaré conforme aux limites imposées aux appareils numériques de classe B, conformément à la partie 15 des Règles de la FCC. Ces limites sont déterminées afin de fournir une protection raisonnable contre les interférences nuisibles dans une installation résidentielle. Toutefois, il n'y a aucune garantie que des interférences ne se produiront pas dans une installation particulière. Si cet appareil provoque des interférences nuisibles à la réception de la radio ou de la télévision, ce qui peut être déterminé en éteignant et en allumant l'appareil, l'utilisateur est encouragé à essayer de corriger les interférences en prenant une ou plusieurs des mesures suivantes :

- réorienter ou déplacer l'antenne de réception ;
- augmenter la distance entre l'appareil et le récepteur ;
- connecter l'appareil à une prise sur un circuit différent de celui sur lequel le récepteur est connecté ;
- consulter le revendeur ou un technicien radio/TV expérimenté pour obtenir de l'aide concernant les fixations fournies.

Directive DEEE

Manipulation appropriée de cet appareil	
	<p>Ce symbole indique que l'appareil ne doit pas être jeté avec les ordures ménagères. Pour éviter que l'élimination incontrôlée des déchets ne nuise à l'environnement ou à la santé humaine, il convient de les recycler de manière responsable afin de promouvoir la réutilisation durable des ressources matérielles. Pour retourner un appareil usagé, veuillez utiliser le système de retour et de collecte ou contacter le détaillant où le produit a été acheté. Il pourra se charger de recycler cet appareil dans le respect de l'environnement.</p>

Déclaration de conformité RoHS

Nos produits sont conformes à la directive sur la restriction des substances dangereuses (2011/65/EU) (RoHS 2.0). Les matières premières et les composants de nos produits respectent les restrictions relatives aux substances toxiques et dangereuses suivantes.

Cadmium (Cd) : < 100 ppm	Plomb (Pb) : < 1000 ppm
Mercuré (Hg) : < 1000 ppm	Chrome hexavalent (Cr VI) : < 1000 ppm
Polybromobiphényles (PBB) : < 1000 ppm	Éthers diphenyliques polybromés (PBDE) : < 1000 ppm
Phtalate de bis(2-éthylhexyle) (DEHP) : < 1000 ppm	Phtalate de benzyle et de butyle (BBP) : < 1000 ppm
Phtalate de dibutyle (DBP) : < 1000 ppm	Phtalate de diisobutyle (DIBP) : < 1000 ppm

Paramètres en détail

- Nom du produit : Pistolet de massage
- Modèle du produit : QL/DMS.NOTE 5-A
- Structure : les principaux composants structurels comprennent l'unité de commande, les têtes de massage et la batterie au lithium
- Fréquence de vibration verticale du pistolet de massage : ≤ 60 Hz
- Amplitude : 12 mm
- Puissance nominale : 25 W
- Appareil : tension nominale : 11,1 V[⎓] Capacité de la batterie : 2000 mAh
- Synchronisation : synchronisation intelligente de 10 minutes
- L'appareil est équipé d'un interrupteur permettant de contrôler son fonctionnement
- La tête de massage peut être remplacée si besoin
- Mode de fonctionnement : fonctionnement intermittent

Structure principale de l'appareil

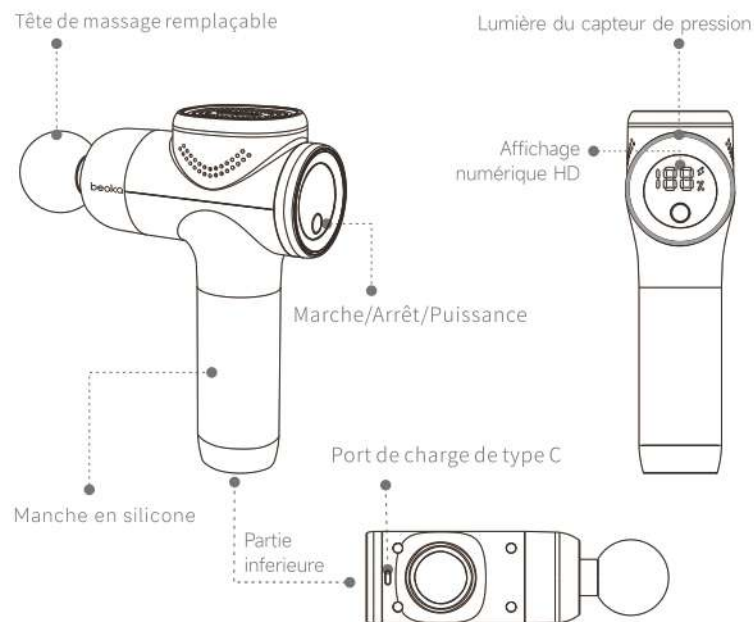

Mode d'emploi

1) Le pistolet de massage doit être installé avec la tête de massage avant la première utilisation.

Pour installer la tête de massage, sortez-la de l'emballage, insérez-la dans la fente du pistolet de massage et assurez-vous qu'elle est bien fixée.

Remarque : pour une bonne installation, la tête en forme de U doit être correctement positionnée. Assurez-vous que la languette est en place en l'insérant dans la fente. Si elle n'est pas correctement placée, la tête de massage peut tomber pendant l'utilisation. Lors de l'installation/du retrait, connectez/déconnectez directement la tête de massage sans la faire tourner.

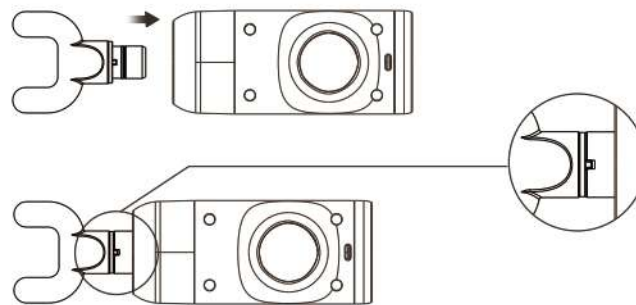

2) Lorsque l'appareil est éteint, appuyez sur le bouton Marche/Arrêt et maintenez-le enfoncé pour allumer l'appareil au niveau 1, appuyez brièvement sur le bouton pour passer au niveau 0 - 5. Lorsque l'appareil est au niveau 1 - 5, appuyez sur le bouton et maintenez-le enfoncé pour revenir au niveau 0, dans lequel l'appareil cesse de fonctionner. Au niveau 0, appuyez sur le bouton et maintenez-le enfoncé pour éteindre l'appareil.

- L'appareil passe automatiquement au niveau 0 et cesse de fonctionner au bout de 10 minutes.
- L'appareil s'éteint automatiquement après 20 secondes de veille sans aucune opération.
- Le voyant indique la fréquence de massage, le niveau 1 étant le plus faible et le niveau 5 le plus élevé.

3) Appliquez la pression souhaitée à la fréquence de vibration de massage prédéfinie pour masser la partie du corps correspondante.

Installation et remplacement de la tête de massage

Avant de remplacer une tête de massage, assurez-vous que l'appareil est éteint et déconnectez la tête de massage de la fente d'installation. Détachez la tête de massage en ne forçant pas trop. Fixez la nouvelle tête au pistolet de massage en insérant la languette dans la fente et assurez-vous qu'elle est bien fixée.



Tête sphérique

Vous pouvez l'utiliser pour : les grands groupes musculaires tels que les quadriceps et le grand fessier, ainsi que pour soulager les douleurs extrêmes des muscles et des articulations.



Tête en forme de U

Vous pouvez l'utiliser pour : la colonne vertébrale, le cou, les épaules et d'autres muscles et tissus mous sensibles.



Tête en forme d'ogive

Vous pouvez l'utiliser pour : les articulations, les tissus profonds, les points gâchette et les petites zones musculaires telles que les chevilles et les poignets.



Tête plate

Vous pouvez l'utiliser pour : toutes les parties du corps.



Tête à coussin d'air

Vous pouvez l'utiliser pour : relaxer les muscles sensibles du corps.

Précautions relatives à l'appareil

- N'utilisez pas l'appareil s'il fonctionne mal, s'il a été endommagé par une chute ou s'il est tombé dans l'eau. Renvoyez l'appareil au centre de service après-vente pour vérification et réparation.
- N'utilisez pas l'appareil dans un bain ou une douche.
- Ne mettez pas l'appareil dans l'eau et ne le placez pas dans un environnement très chaud ou très humide, car il renferme une batterie au lithium. Ne chargez pas, n'utilisez pas et ne rangez pas cet appareil à proximité d'une source de chaleur ou à des températures extrêmement élevées.
- Ne placez pas l'appareil dans un four à micro-ondes ou dans un récipient sous pression.
- Choisissez la tête de massage produisant le meilleur effet.
- N'obstruez pas et ne couvrez pas les orifices de ventilation de l'appareil avec un objet quelconque.
- Ne rangez pas l'appareil dans un endroit instable. Évitez de faire tomber ou de heurter l'appareil, ainsi que ses accessoires. Cela peut entraîner des blessures corporelles, des dommages ou une défaillance de l'appareil.
- Avant chaque utilisation, vérifiez minutieusement que l'unité principale, la batterie, la tête de massage, etc. pour vous assurer qu'ils fonctionnent correctement.
- N'altérez et ne modifiez pas l'appareil de quelque manière que ce soit.
- Ne laissez pas l'appareil charger pendant la nuit ou sans surveillance lorsqu'il est en charge ou en cours d'utilisation.
- N'allumez pas l'appareil lorsqu'il est en charge. Débranchez l'alimentation électrique dès que l'appareil est complètement chargé.
- Il est recommandé de commencer le massage à l'intensité la plus faible. Chaque séance doit durer moins de 10 minutes. Évitez de masser le même endroit pendant plus de 3 minutes, sans quoi les muscles et les nerfs risquent d'être surstimulés et cela peut provoquer des lésions.

- N'utilisez pas cet appareil de façon excessive. Faites une pause de 10 minutes toutes les 30 minutes d'utilisation. Le non-respect de cette consigne peut entraîner une surchauffe de l'appareil et réduire sa durée de vie.
- N'utilisez pas cet appareil si les orifices d'aération sont obstrués. Veillez à ce que les orifices d'aération soient exempts de peluches, cheveux et tout autre élément susceptible de bloquer le flux d'air.
- N'utilisez pas l'appareil sous des couvertures ou des oreillers. La surchauffe de l'appareil peut provoquer un incendie, un choc électrique ou des blessures.
- N'utilisez pas l'appareil lorsque vous vous trouvez sur des surfaces molles (par exemple, lits ou canapés) qui pourraient obstruer les orifices d'aération.
- N'utilisez pas l'appareil à proximité de cheveux longs, de vêtements amples ou de bijoux.
- N'utilisez pas l'appareil dans des endroits où des produits en aérosol sont utilisés ou dans des endroits où de l'oxygène est utilisé.
- Utilisez exclusivement des têtes de massage d'origine, les têtes de massage d'autres marques risquant d'endommager l'appareil et d'annuler la garantie.
- Cessez immédiatement d'utiliser l'appareil s'il surchauffe ou dégage une odeur.
- N'enroulez pas le câble de charge autour de l'appareil lorsque vous le rangez.
- Lorsque vous débranchez le câble de charge, tenez l'extrémité avant plutôt que le câble. En outre, ne débranchez pas le câble avec les mains mouillées. Cela pourrait provoquer un choc électrique, des courts-circuits ou un incendie.
- N'utilisez pas le câble de charge s'il est endommagé ou mal branché. Cela pourrait provoquer un choc électrique, des courts-circuits ou un incendie.
- La température peut être élevée à l'endroit où la tête de massage est connectée en raison des vibrations continues à haute fréquence. Veillez à ne pas vous brûler lors du remplacement de la tête de massage.

Mise en charge

- Chargez complètement l'appareil pendant environ 3 heures avant la première utilisation.
- Pour charger le produit, connectez-le à une source d'alimentation de 5 V/2 A à l'aide du câble USB-A vers USB-C fourni avec l'appareil. Si l'appareil est chargé sur une prise de courant, un adaptateur est nécessaire pour le câble USB-A vers USB-C. Un adaptateur de téléphone portable courant peut être utilisé. Le temps de charge sera plus long si l'alimentation est inférieure à 5 V/2 A.
- Lorsque le voyant de la batterie clignote, cela signifie que l'appareil est en cours de charge.
- Lorsque tous les voyants de la batterie cessent de clignoter et restent allumés, cela signifie que l'appareil est complètement chargé.
- Vous pouvez recharger la batterie à tout moment, quel que soit son niveau.
- Lorsque vous utilisez le pistolet de massage, le voyant de la batterie devient rouge lorsque le niveau de la batterie est inférieur à 30 % et clignote en rouge lorsqu'il est inférieur à 20 %, ce qui signifie que vous devez la recharger rapidement.
- Il n'est pas recommandé de laisser la batterie se décharger complètement.
- L'appareil peut fonctionner pendant 3 heures en moyenne après avoir été complètement chargé, en fonction de la fréquence des vibrations et de la pression exercée pendant l'utilisation.

Maintenance



- Utilisez une serviette humide pour nettoyer l'appareil et séchez-le à l'aide d'un chiffon doux.
- Rangez l'appareil dans la boîte d'emballage si vous prévoyez de ne pas l'utiliser pendant une longue période.
- Ne retirez aucune vis et n'essayez pas de démonter l'appareil.
- Pour obtenir rapidement la meilleure capacité de la batterie, chargez et déchargez complètement la nouvelle batterie au moins trois fois.
- En cas d'inutilisation prolongée, la batterie doit être rechargée une fois par mois.
- Évitez d'utiliser de l'alcool, du diluant, du benzène et d'autres solvants. Ceux-ci peuvent entraîner un dysfonctionnement, une rupture des pièces ou une décoloration.

Dépannage

Problème	Cause	Solution
Le pistolet de massage ne s'allume pas.	L'appareil est éteint.	Allumez le pistolet de massage en appuyant plus fort sur le bouton Marche et en le maintenant enfoncé.
	Batterie faible.	Rechargez le pistolet de massage.
	Le pistolet de massage est réglé pour s'éteindre automatiquement au bout de 10 minutes.	Allumez le pistolet de massage en appuyant sur le bouton Marche et en le maintenant enfoncé pour l'utiliser pendant 10 minutes supplémentaires.
Le pistolet de massage s'arrête automatiquement.	La protection contre les surcharges est activée ; le pistolet de massage s'arrête automatiquement en cas de surcharge.	Rallumez le pistolet de massage au bout de 10 minutes.
	Le pistolet de massage est réglé pour s'éteindre automatiquement au bout de 10 minutes.	Allumez le pistolet de massage en appuyant sur le bouton Marche et en le maintenant enfoncé pour l'utiliser pendant 10 minutes supplémentaires.
Le pistolet de massage est coincé.	L'huile de lubrification se solidifie à basse température.	Desserrez légèrement la languette de fixation de la tête de massage, puis allumez le pistolet de massage.
Pour tout autre problème, veuillez contacter : service@beoka.com		

Précautions relatives à l'élimination de l'appareil

Veuillez aider au recyclage des batteries rechargeables (batteries lithium-ion).

 Danger	<p>La batterie rechargeable doit être utilisée exclusivement pour cet appareil. Ne rechargez pas la batterie si elle a été retirée.</p> <ul style="list-style-type: none"> - Tenez la batterie à l'écart du feu afin d'éviter toute surchauffe. - Ne percez pas la batterie avec des clous, ne la frappez pas avec force, ne la démontez pas et ne la modifiez pas. - Ne connectez pas les pôles positif et négatif de la batterie directement avec du métal. - Ne la rangez pas avec des colliers, des épingles à cheveux, etc. - Ne chargez pas, n'utilisez pas et ne placez pas la batterie dans un environnement très chaud, par exemple près d'une cuisinière ou sous un soleil de plomb. <p>Cela peut entraîner la surchauffe, la combustion ou la rupture de la batterie.</p>
 Danger	<p>Ce produit contient une batterie au lithium, ne la démontez pas.</p> <ul style="list-style-type: none"> - Tenez cet appareil hors de portée des nourrissons et des jeunes enfants. - En cas de fuite de liquide de la batterie, évitez de toucher le liquide à mains nues et manipulez-le comme suit : <ol style="list-style-type: none"> a) Le contact direct du liquide de la batterie avec les yeux peut entraîner la cécité. Ne vous frottez pas les yeux avec les mains ; rincez-les avec de l'eau et consultez immédiatement un médecin. b) Le contact du liquide de la batterie avec des parties du corps ou des vêtements peut provoquer une irritation de la peau ou des blessures. Rincez à l'eau et consultez immédiatement un médecin si la gêne persiste. - La batterie ne peut être démontée qu'au moment de l'élimination de l'appareil. Le non-respect de cette consigne peut entraîner un incendie, un choc électrique, des blessures ou d'autres accidents. Veuillez consulter le revendeur d'origine pour toute demande de réparation (à l'exception du remplacement de la batterie).

La batterie lithium-ion de cet appareil est une ressource précieuse qui peut être recyclée et refabriquée. Retirez la batterie avant d'éliminer l'appareil et confiez-la à des organismes professionnels compétents en matière de recyclage et de refabrication des batteries rechargeables.

Garantie

1. Les produits **Beoka** bénéficient d'une garantie gratuite d'un (1) an sur présentation de la facture d'achat.
2. **Beoka** ne fournit pas de services de garantie gratuits pour les défaillances suivantes provoquées par l'utilisateur, telles que :
 - a) défaillances causées par un démontage et une modification non autorisés de l'appareil ;
 - b) défaillances ou dommages causés par une chute accidentelle lors de l'utilisation et de la manipulation ;
 - c) défaillances dues à une maintenance raisonnable insuffisante ;
 - d) défaillances dues au non-respect des instructions du manuel ;
 - e) défaillances causées par une réparation incorrecte d'entités non autorisées par **Beoka**.
3. Les services de réparation qui ne sont pas couverts par la garantie seront facturés conformément à la politique en vigueur.
4. Pour toute demande de garantie, veuillez contacter rapidement l'équipe du service après-vente par e-mail.
5. Si nécessaire, les techniciens qualifiés de Beoka peuvent obtenir les schémas des circuits des produits et des informations sur les composants réparables.
6. La durée de vie de l'appareil est de 5 ans.
7. La date de fabrication est indiquée sur l'unité principale ou sur la boîte d'emballage.

Service après-vente

N'en cas de questions ou de doutes, n'hésitez pas à nous contacter. L'équipe du service après-vente de **Beoka** garantit une réponse et une résolution rapides de tous les problèmes que vous pourriez rencontrer.

E-mail : service@beoka.com

* Si l'appareil est défectueux ou doit être renvoyé, veuillez nous contacter avec votre numéro de commande pendant la période de garantie indiquée. N'éliminez pas les pièces utilisées pour l'inspection/la réparation.

beoka

Pistola de Masaje NOTE 5

Manual del usuario

EN | DE | FR | **ES** | IT

Gracias por elegirnos la pistola de masaje **Beoka**. Este dispositivo facilita la relajación profunda de la fascia y los músculos gracias al masaje por percusión. Use el dispositivo con precaución y de manera segura mientras disfruta de la relajación muscular y corporal. Para asegurar la seguridad y evitar daños materiales, lea atentamente este manual y utilice el dispositivo siguiendo las instrucciones. De lo contrario, puede causar daños personales graves o daños materiales importantes.

Como fabricante chino de equipos inteligentes de rehabilitación médica, **Beoka** se ha centrado siempre en el campo de la industria de la rehabilitación deportiva durante más de dos décadas, esforzándose por crear una marca profesional mundial de rehabilitación deportiva.

EN
DE
FR
ES
IT

Advertencias y recordatorios de seguridad

- Este producto no es un dispositivo médico y no se recomienda para fines médicos.
- Este producto está destinado exclusivamente para adultos sanos. Las personas mayores, los niños y las personas con capacidades cognitivas limitadas o problemas para la comunicación sensitiva no deben usar este producto o no deben usarlo sin supervisión.
- No use ni guarde este producto dentro del alcance de los niños, ya que puede causar accidentes, lesiones o molestias físicas.
- Use este producto suavemente. Puede causar hematomas si usa una fuerza o una velocidad excesivas con este producto. Compruebe con frecuencia la zona de masaje y deténgase de inmediato al primer signo de dolor o molestias. Si el dolor o las molestias persisten o no puede aliviarlas, busque consejo médico de inmediato.
- Use el dispositivo solo en partes blandas y evite las zonas duras u óseas del cuerpo, como la cabeza, la columna cervical, los cuerpos vertebrales, las articulaciones, las espinillas, el dorso de las manos y los pies, etc.
- No lo use en partes u órganos sensibles o en el sistema nervioso central, como el cuello, los ojos, los dientes, los órganos reproductores, extremidades artificiales, las cavidades torácica o abdominal, la columna, etc.
- No use la pistola de masaje en la zona genital (p. ej., para fines sexuales). Se trata de un potente dispositivo de masaje y puede causar lesiones físicas graves.
- No ponga el dispositivo sobre una zona que pueda estar fracturada o rota.
- Mantenga los dedos, el cabello y otras partes del cuerpo lejos del cuerpo y la parte trasera del cabezal de masaje, para evitar el riesgo de lesiones por pellizco.
- Use solo sobre la piel limpia y seca; presione ligeramente con el producto sobre la piel y desplácese por el cuerpo, dando un masaje durante aproximadamente 60 segundos en cada zona.
- No use el producto sobre zonas con implantes (como implantes mamarios u otras prótesis) o zonas cercanas, ya que se pueden aflojar el implante o afectar su función.

- El dispositivo no es adecuado cuando el médico contraindica los masajes, ya que puede causar accidentes, daños o molestias físicas. Por ejemplo, pacientes con venas varicosas, enfermedades trombóticas, dermatitis de cualquier tipo, infecciones cutáneas, hemorragias locales, estasis sanguínea, abrasiones, contusiones y erupciones cutáneas.
- Este producto está destinado solo a adultos sanos y no se recomienda en personas con determinadas afecciones, entre ellas: embarazo, diabetes con complicaciones como neuropatía o daño retiniano, cardiopatías, implantación de marcapasos o desfibriladores, cirugías o lesiones recientes, epilepsia o migraña, osteoporosis, hernia discal, espondilolistesis, espondilosis, sustitución articular reciente, implantación de un dispositivo intrauterino (DIU), implantación de metales, tumores malignos, insuficiencia cardíaca, caquexia o algún otro problema de salud.

Precauciones de seguridad de la batería

- No desmonte la batería en modo alguno.
- Mantenga la batería alejada del fuego y deje de usarla en caso de fugas u olor. Evite el contacto del líquido fugado con la piel, los ojos u otras partes del cuerpo. En caso de contacto, lave la zona con agua abundante y solicite atención médica.
- No use la batería si nota alguna anomalía, como olor, calor, deformación, cambios de coloración u otra situación inusual. Si la batería está en uso o cargada, deje de usarla o desconecte el cargador de inmediato.
- No perforo la carcasa de la batería con clavos u otros objetos afilados. No martillee ni pisotee la batería.
- La duración de la batería varía dependiendo de las condiciones de uso o de funcionamiento. Para prolongar la vida de la batería, mantenga el dispositivo apagado y cárguelo al menos una vez al mes si no se utiliza durante largo tiempo.

Declaración de cumplimiento de la FCC

Este dispositivo cumple con el capítulo 15 de las reglas FCC. El funcionamiento está sujeto a las dos condiciones siguientes:

- (1) Es posible que este dispositivo no cause interferencias perjudiciales.
- (2) Este dispositivo debe aceptar cualquier interferencia recibida, incluidas las interferencias que causen un funcionamiento no deseado.

Notas a la declaración de cumplimiento de la FCC

Este dispositivo ha sido probado y cumple con los límites para un dispositivo digital de Clase B, de conformidad con el capítulo 15 de las Reglas de la FCC. Esos límites tienen están diseñados para proporcionar una protección razonable frente a interferencias nocivas en una instalación residencial. Sin embargo, no se puede garantizar que no se produzcan interferencias en una instalación en particular. Si este dispositivo causa interferencias nocivas en la recepción de radio o televisión, lo cual puede confirmarse apagando y encendiendo el dispositivo, se recomienda al usuario que intente corregir la interferencia con una o más de las siguientes medidas:

- Reorientar o reubicar la antena receptora.
- Aumentar la separación entre el dispositivo y el receptor.
- Conectar el dispositivo a una toma de un circuito diferente de aquel al que está conectado el receptor.
- Consulte con el proveedor o con un técnico de radio o TV con experiencia para obtener ayuda sobre las sujeciones proporcionadas.

Directiva WEEE

Manejo adecuado de este producto	
	<p>Este símbolo indica que el producto no debe desecharse con los residuos domésticos normales. Para prevenir posibles daños al medio ambiente o a la salud humana por la eliminación incontrolada de residuos, recicle el dispositivo de manera responsable para promover la reutilización sostenible de los recursos materiales. Para devolver el dispositivo usado, utilice el sistema de devolución o recogida o póngase en contacto con el minorista en el que se adquirió el producto. Ellos pueden llevar este producto a un reciclaje seguro para el medio ambiente.</p>

Declaración de conformidad RoHS

Nuestros productos cumplen con la Directiva de Restricción de Sustancias Peligrosas (2011/65/EU) (RoHS 2.0). Las materias primas y los componentes de nuestros productos cumplen con las restricciones de las siguientes sustancias tóxicas y peligrosas.

Cadmio (Cd): < 100 ppm	Plomo (Pb): < 1000 ppm
Mercurio (Hg): < 1000 ppm	Cromo hexavalente (Cr VI): < 1000 ppm
Bifenilos polibromados (PBB): < 1000 ppm	Éteres difenilo polibromados (PBDE): < 1000 ppm
Bis(2-etilhexil) ftalato (DEHP): < 1000 ppm	Benzil butil ftalato (BBP): < 1000 ppm
Dibutil ftalato (DBP): < 1000 ppm	Diiisobutil ftalato (DIBP): < 1000 ppm

Parámetros detallados

- Nombre del producto: Pistola de Masaje
- Modelo del producto: QL/DMS.NOTE 5-A
- Estructura: Los componentes estructurales principales son la estructura de control, los cabezales de masaje y la batería de litio
- Frecuencia de vibración vertical de la pistola de masaje: ≤ 60 Hz
- Amplitud: 12 mm
- Potencia nominal: 25 W
- Dispositivo: Voltaje nominal: 11,1 V \equiv Capacidad de la batería: 2000 mAh
- Tiempo de actividad: Tiempo inteligente, 10 minutos
- El dispositivo tiene un interruptor para controlar su funcionamiento
- El cabezal de masaje puede remplazarse según sea necesario
- Modo de funcionamiento: Funcionamiento intermitente

Estructura principal del dispositivo

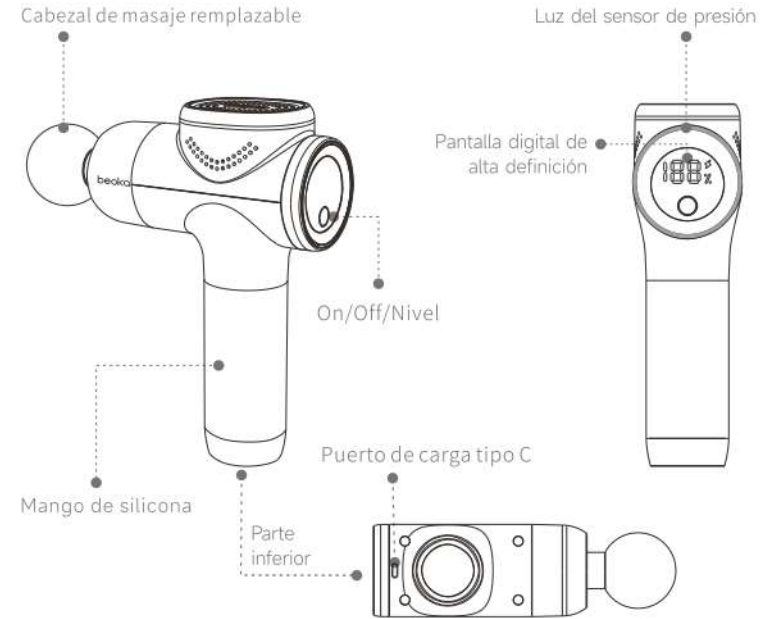

Instrucciones de uso

1) Es necesario montar el cabezal de masaje en la pistola de masaje antes del primer uso.

Para instalar el cabezal de masaje, sáquelo del paquete, insértelo en la ranura de la pistola de masaje y compruebe que esté asegurado.

Nota: El cabezal en U tiene que posicionarse correctamente para que la instalación sea adecuada. Compruebe que la pestaña está en su posición, introduciéndola en la ranura. Si no está montada en su posición, el cabezal de masaje puede caerse durante el uso. Cuando la monte o desmonte, conéctela o desconéctela directamente sin girarla.

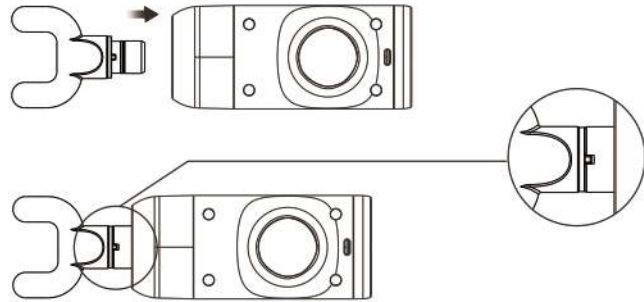

2) Si el dispositivo está apagado, mantenga pulsado el botón On/Off del panel para encender el dispositivo en el nivel 1, y pulse el botón brevemente para cambiar entre los niveles 0-5; cuando el dispositivo esté en el nivel 1-5, mantenga pulsado el botón para volver al nivel 0, en el cual el dispositivo deja de trabajar; en el nivel 0, mantenga pulsado el botón para apagar el dispositivo.

- El dispositivo entrará automáticamente en el nivel 0 y dejará de trabajar después de 10 minutos.
- El dispositivo se apagará automáticamente después de 20 segundos en espera sin funcionar.
- La luz LED indica la frecuencia de impacto, siendo el nivel 1 la frecuencia mínima y el nivel 5, la máxima.

3) Ejercer la presión deseada con la frecuencia de vibración del masaje en curso sobre la zona corporal correspondiente.

Instalación y sustitución del cabezal de masaje

Antes de sustituir un cabezal de masaje, compruebe que el dispositivo está apagado; retire el cabezal de masaje de la ranura de montaje. Presione suavemente para desprender el cabezal de masaje. Ponga el nuevo cabezal en la pistola de masaje, introduciendo la pestaña en la ranura y comprobando que está segura.



Cabezal esférico

Puede usarla para: Grupos musculares grandes, como el cuádriceps o el glúteo mayor, así como para aliviar molestias intensas de músculos y articulaciones.



Cabezal en forma de U

Puede usarla para: La columna, el cuello, los hombros y otros músculos y partes blandas sensibles.



Cabezal puntiagudo

Puede usarla para: Articulaciones, tejidos profundos, puntos gatillo y zonas musculares pequeñas como tobillos y muñecas.



Cabezal plano

Puede usarla para: Todas las partes del cuerpo.



Cabezal con colchón de aire

Puede usarla para: Relajar músculos sensibles del cuerpo.

Precauciones con el dispositivo

- No utilice el producto si no funciona correctamente, se daña por una caída o se ha sumergido en agua. Devuelva el producto al centro de mantenimiento para su comprobación y reparación.
- No usar en el baño o la ducha.
- No tenga este producto en agua o en condiciones de alta temperatura o humedad, ya que contiene una batería de litio. No lo cargue, usar o guardar este producto cerca de una fuente de calor o con temperaturas muy altas.
- No introduzca el producto en el microondas o en un recipiente a presión.
- Elija el cabezal de masaje que produzca el mejor efecto deseado.
- No bloquee ni cubra los orificios de ventilación del producto.
- No guarde el producto en un lugar inseguro o inestable. Evite caídas o golpes del producto y sus accesorios. Puede causar lesiones corporales y daños o fallos del dispositivo.
- Antes de cada uso, compruebe detenidamente el funcionamiento correcto de la unidad principal, la carga de la batería, el cabezal de masaje, etc.
- No altere ni modifique el producto en modo alguno.
- No deje el producto cargando toda la noche o sin vigilancia durante la carga o el uso.
- No encienda el dispositivo cuando se está cargando. Desenchufe de inmediato el dispositivo de la toma de corriente cuando se complete la carga.
- Se recomienda iniciar el masaje desde la intensidad más baja. Termine cada sesión antes de 10 minutos. Evite dar masajes sobre el mismo punto durante más de 3 minutos, ya que podría sobreestimular los músculos y nervios y causar lesiones.

- No utilice en exceso este producto. Antes de volver a usarlo, déjelo reposar 10 minutos después de 30 minutos de uso. En caso contrario, puede causar el sobrecalentamiento y acortará su vida útil.
- No use este producto con los orificios de ventilación bloqueados. Mantenga los orificios de ventilación libres de pelusas, pelo o cualquier material que pudiera bloquear el caudal de aire.
- No use el producto bajo sábanas o almohadas. El sobrecalentamiento del dispositivo puede causar incendios, descarga eléctrica o daños personales.
- No use el producto sobre superficies blandas (como camas o sofás) que puedan bloquear los orificios de ventilación.
- No use el producto cerca de cabellos largos, ropa holgada o artículos de joyería.
- No utilice el producto cuando se estén usando productos en aerosol (espray) u oxígeno.
- Use solo cabezales de masaje originales, ya que los cabezales de terceros pueden dañar el producto y anular la garantía.
- Deje de usar el producto de inmediato si se sobrecalienta o emite olor.
- No enrolle el cable de carga alrededor del dispositivo cuando lo guarde.
- Cuando desenchufe el cable de carga, sujete el extremo delantero y no el cable. Además, no lo desenchufe con las manos mojadas. Puede causar una descarga eléctrica, cortocircuitos e incendios.
- No use el cable de carga si está dañado o no está bien enchufado. Puede causar una descarga eléctrica, cortocircuitos e incendios.
- La temperatura puede ser alta donde el cabezal de masaje está tapado debido a la vibración continua de alta frecuencia, tenga en cuenta los riesgos de quemaduras al reemplazar el cabezal de masaje.

Carga

- Cargue por completo el dispositivo durante aproximadamente 3 horas antes del primer uso.
- Para cargar el producto, conéctelo a una fuente de alimentación de 5 V/2 A con el cable USB-A a USB-C que se suministra con el producto. Cuando cargue el dispositivo a través de una toma de corriente, es necesario usar un adaptador para el cable USB-A a USB-C; servirá un adaptador normal de teléfono móvil. El tiempo de carga será mayor cuando la fuente de alimentación sea menor de 5 V/2 A.
- Cuando la luz indicadora parpadea, significa que el dispositivo se está cargando.
- Cuando todas las luces indicadoras de la batería dejan de parpadear y se mantienen encendidas, significa que el dispositivo está totalmente cargado.
- Puede cambiar la batería en cualquier momento y con cualquier nivel de batería.
- Cuando use el masajeador, la luz indicadora de la batería se enciende en rojo cuando el nivel de esta sea inferior al 30 % y parpadea en rojo cuando el nivel sea inferior al 20 %, en cuyo caso deberá cargarla de inmediato.
- No se recomienda agotar la batería por completo.
- El dispositivo funciona 3 horas como media cuando la carga es completa, dependiendo de la frecuencia de vibración y de la presión aplicada durante el uso.

Mantenimiento



- Use un paño húmedo para limpiar el dispositivo y séquelo con un paño suave.
- Guarde el dispositivo en su caja si no lo utiliza durante mucho tiempo.
- No quite los tornillos y no intente desmontar el producto.
- Para alcanzar con rapidez la mejor capacidad de la batería, cargue a tope y vacíe la batería nueva tres veces o más.
- La batería deberá cargarse una vez al mes cuando esté largo tiempo sin uso.
- Evite usar alcohol, diluyente, benceno y otros disolventes. Pueden provocar un mal funcionamiento, piezas rotas o decoloración.

Solución de problemas

Problema	Causa	Solución
La pistola de masaje no se enciende.	La alimentación está apagada.	Encienda la pistola de masaje manteniendo pulsado el botón On con más fuerza.
	Batería baja.	Cargue la pistola de masaje.
	La pistola de masaje está configurada automáticamente para apagarse después de 10 minutos.	Encienda la pistola de masaje manteniendo pulsado el botón On para usarla otros 10 minutos.
La pistola de masaje se apaga automáticamente.	La protección frente a sobrecargas está activada; la pistola de masaje se apagará automáticamente cuando esté sobrecargada.	Encienda la pistola de masaje de nuevo pasados 10 minutos.
	La pistola de masaje está configurada automáticamente para apagarse después de 10 minutos.	Encienda la pistola de masaje manteniendo pulsado el botón On para usarla otros 10 minutos.
La pistola de masaje está atascada.	El aceite lubricante se solidifica por la baja temperatura.	Afloje ligeramente la lengüeta de ajuste del cabezal de masaje, luego encienda la pistola de masaje.
Para otros problemas, contacte con: service@beoka.com		

Precauciones para desechar el producto

Colabore con el reciclado de baterías recargables (baterías de litio).

 Peligro	<p>La batería recargable debe usarse exclusivamente en este producto y no para otros. No cargue la batería después de extraerla.</p> <ul style="list-style-type: none"> · Mantenga la batería lejos del fuego para evitar que se sobrecaliente. · No perforo la batería con clavos, no la golpee con fuerza, no la desmonte ni la modifique. · No conecte los polos positivo y negativo de la batería directamente a un meta. · No la guarde con collares, horquillas, etc. · No cargue, use o ponga la batería en entornos de temperaturas altas, por ejemplo, cerca de una estufa o bajo un sol abrasador. <p>Puede hacer que la batería se caliente, se queme o se rompa.</p>
 Peligro	<p>Este producto contiene una batería de litio. No la desmonte.</p> <ul style="list-style-type: none"> · Mantenga este producto fuera del alcance de los niños. · Si la batería pierde líquido, evite tocarlo con las manos sin guantes y manipúlelo de la siguiente forma: <ol style="list-style-type: none"> a) El contacto directo del líquido de la batería con los ojos puede causar ceguera. No se frote los ojos con las manos; lávese los ojos con agua abundante y solicite atención médica de inmediato. b) El contacto del líquido de la batería con otras partes del cuerpo o ropa podría causar irritación cutánea y lesiones. Lave la zona con agua abundante y, si persisten las molestias, solicite atención médica de inmediato. · La batería solo puede desmontarse cuando se desecha el producto. Si no sigue estas instrucciones puede causar incendios, una descarga eléctrica, lesiones u otros accidentes. Consulte con su distribuidor original si solicita una reparación (excepto el cambio de la batería)

La batería de litio de este producto es un recurso valioso que puede reciclarse y remanufacturarse. Saque la batería antes de desechar el producto y llévela a un centro profesional de reciclado y remanufacturado de baterías recargables.

Warranty

1. El producto **Beoka** tiene una garantía de un año sin coste, presentando la factura de compra.
2. **Beoka** no proporciona servicios de garantía gratuitos para los siguientes fallos inducidos por el usuario:
 - a) fallos relacionados con el desmontaje y modificación no autorizados del producto;
 - b) fallos o daños causados por una caída accidental durante el uso y la manipulación;
 - c) fallos debidos a la falta de un mantenimiento razonable;
 - d) fallos causados por no seguir correctamente las instrucciones de este manual;
 - e) fallos causados por una reparación inadecuada en entidades no autorizadas por **Beoka**.
3. Los servicios de reparación realizados fuera del ámbito de la garantía se cobrarán de acuerdo con la política correspondiente.
4. Póngase en contacto de inmediato con el servicio de atención al cliente por correo electrónico para peticiones de garantía.
5. En caso necesario, los técnicos cualificados de **Beoka** pueden proporcionar los diagramas de circuitos del producto e información sobre los componentes reparables.
6. La vida útil segura del producto es de 5 años.
7. Consulte la fecha de fabricación en la unidad principal o en la caja.

Servicio de atención al cliente

Si tiene alguna pregunta o inquietud, no dude en ponerse en contacto con nosotros. El personal del servicio de atención al cliente de **Beoka** garantiza una respuesta y resolución rápidas de todas las cuestiones que plantee.

Correo electrónico: service@beoka.com

* Si el producto es defectuoso o es necesario devolverlo, póngase en contacto con nosotros dentro del período de garantía indicado, con el número de pedido. No deseche ninguno de los componentes del producto usados para la inspección o reparación.

beoka

Pistola da massaggio
NOTE 5

Manuale utente

EN | DE | FR | ES | **IT**

Grazie per aver scelto la pistola massaggiante **Beoka**. Questo dispositivo offre un rilassamento profondo della fascia muscolare grazie a un potente massaggio a percussione. Utilizzare il dispositivo con cautela e in modo sicuro, concedendosi un rilassamento muscolare e corporeo. Per garantire la sicurezza ed evitare eventuali danni, leggere attentamente il presente manuale e utilizzare il dispositivo secondo quanto indicato nelle istruzioni. In caso contrario, potrebbero verificarsi lesioni alle persone o gravi danni alle cose.

In qualità di produttore cinese quotato in borsa di apparecchiature mediche intelligenti per la riabilitazione, **Beoka** si è focalizzata, da oltre due decenni, sul settore della riabilitazione sportiva con l'obiettivo di creare un marchio professionale globale per la riabilitazione sportiva.

EN
DE
FR
ES
IT

Avvertenze e richiami per la sicurezza

- Questo prodotto non è un dispositivo medico e non è quindi consigliato per scopi medici.
- Questo prodotto è destinato esclusivamente agli adulti. Gli anziani, i bambini e le persone con capacità cognitive limitate o con deficit sensoriali non devono usare questo prodotto o devono usarlo solo sotto la supervisione di un adulto.
- Utilizzare o conservare il prodotto fuori dalla portata di neonati e bambini, poiché potrebbe causare incidenti, lesioni o problemi fisici.
- Usare il prodotto con delicatezza. L'applicazione di una forza o di una velocità eccessiva durante l'uso di questo prodotto può causare contusioni. Controllare frequentemente l'area oggetto del massaggio e interrompere immediatamente alla prima sensazione di dolore o fastidio. Consultare immediatamente un medico se il dolore o il fastidio persiste o non si riesce ad alleviarlo.
- Utilizzare solo sulle aree dei tessuti molli ed evitare le aree più dure o ossee del corpo, tra cui la testa, il rachide cervicale, la colonna vertebrale, le articolazioni, le tibie, il dorso dei piedi e delle mani, ecc.
- Non utilizzare in prossimità del sistema nervoso centrale e di parti e organi sensibili quali collo, occhi, denti, organi riproduttivi, arti artificiali, cavità toracica, cavità addominale, colonna vertebrale, ecc.
- Non utilizzare la pistola massaggiante sull'area genitale (ad esempio, per fini sessuali). Questo dispositivo per il massaggio è molto potente e può causare gravi lesioni fisiche.
- Non applicare il prodotto su aree che potrebbero essere fratturate o lesionate.
- Tenere dita, capelli o altre parti del corpo lontane dall'asta e dalla parte posteriore della testina massaggiante per evitare il rischio di lesioni da stiramento.
- Usare solo su pelle asciutta e pulita; premere delicatamente il prodotto sulla pelle e muoverlo sul corpo, massaggiando per circa 60 secondi per ogni punto.
- Non utilizzare il prodotto su o vicino a zone del corpo con protesi (ad es. protesi mammarie o di altro tipo), poiché potrebbe causare l'allentamento della protesi o comprometterne il funzionamento.

- Il dispositivo non è adatto per quei soggetti a cui il medico ha sconsigliato di praticare il massaggio, in quanto potrebbe causare incidenti, lesioni o disagi fisici. Sono compresi i soggetti affetti da vene varicose, malattie trombotiche, dermatiti di qualsiasi tipo, infezioni cutanee, emorragie locali, stasi ematica, abrasioni, contusioni ed eruzioni cutanee.
- Questo prodotto è destinato esclusivamente ad adulti in buone condizioni di salute e non è raccomandato per coloro che soffrono di determinate patologie, tra cui, a titolo esemplificativo ma non esaustivo, le seguenti: gravidanza, diabete con eventuali complicazioni come neuropatia o danni alla retina, malattie cardiache, impianti di pacemaker o defibrillatori, interventi chirurgici o lesioni recenti, epilessia o emicrania, osteoporosi, ernia del disco, spondilolistesi, spondilolisi, impianti recenti di protesi articolari, impianti di dispositivi intrauterini (IUD), impianti di metalli, tumori maligni, scompenso cardiaco, insufficienza cardiaca o qualsiasi altro problema di salute.

Precauzioni di sicurezza per la batteria

- Non smontare in alcun modo la batteria.
- Tenere la batteria lontana da fonti di calore e interromperne l'uso in caso di perdite o di cattivi odori. Evitare il contatto del liquido fuoriuscito con la pelle, gli occhi o altre parti del corpo. In caso di contatto, lavarsi con abbondante acqua e consultare un medico.
- Non utilizzare la batteria se si notano anomalie, quali cattivo odore, calore, deformazione, scolorimento o qualsiasi altra situazione insolita. Se la batteria è in uso o in carica, interrompere immediatamente l'uso o scollegare il caricabatterie.
- Non forare l'involucro della batteria con chiodi o altri oggetti appuntiti. Non colpire o calpestare la batteria.
- La durata della batteria può variare a seconda delle condizioni di utilizzo o di funzionamento. Tenere il dispositivo spento e, nel caso rimanga inutilizzato per lungo tempo, caricarlo almeno una volta al mese per prolungare la durata della batteria.

Dichiarazione di conformità FCC

Questo dispositivo è conforme alla parte 15 delle norme FCC. Il funzionamento è soggetto alle due condizioni seguenti:

- (1) Questo dispositivo non deve causare interferenze dannose.
- (2) Questo dispositivo deve assorbire tutte le interferenze che riceve, comprese quelle che potrebbero causare un funzionamento indesiderato.

Note sulla dichiarazione di conformità FCC

Questo dispositivo è stato testato ed è risultato conforme ai limiti previsti per i dispositivi digitali di Classe B, ai sensi delle specifiche della parte 15 delle norme FCC. Tali limiti sono studiati per fornire una protezione ragionevole rispetto alle interferenze dannose in un'installazione domestica. Tuttavia, non vi è garanzia che non si verifichino interferenze in un'installazione particolare. Se il dispositivo causa interferenze alla ricezione radiotelevisiva, verificabili accendendo e spegnendo il dispositivo, si consiglia all'utente di correggere le interferenze in uno dei seguenti modi:

- Riorientare o posizionare altrove l'antenna di ricezione.
- Aumentare la distanza tra il dispositivo e il ricevitore.
- Collegare il dispositivo a una presa su un circuito diverso da quello a cui è connesso il ricevitore.
- Contattare il rivenditore o un tecnico radiotelevisivo qualificato per assistenza sui dispositivi di fissaggio forniti.

Direttiva RAEE

Uso corretto del prodotto



Questo simbolo indica che il prodotto non deve essere smaltito insieme ai normali rifiuti domestici. Per evitare possibili danni all'ambiente o alla salute umana dovuti allo smaltimento non controllato dei rifiuti, riciclateli in modo responsabile per promuovere il riutilizzo sostenibile delle risorse naturali. Per restituire un dispositivo usato, utilizzare il sistema di restituzione e ritiro o contattare il rivenditore presso il quale è stato acquistato il prodotto. Possono consegnare il prodotto a un centro di riciclo sicuro per l'ambiente.

Dichiarazione di conformità RoHS

I nostri prodotti sono conformi alla direttiva sulle Restrizioni relative all'uso di Sostanze Pericolose (2011/65/EU) (RoHS 2.0). Le materie prime e i componenti dei nostri prodotti sono conformi alle restrizioni sulle seguenti sostanze tossiche e pericolose.

Cadmio (Cd): < 100 ppm	Piombo (Pb): < 1000 ppm
Mercurio (Hg): < 1000 ppm	Cromo esavalente (Cr VI): < 1000 ppm
Bifenili polibromurati (PBB): < 1000 ppm	Difenil eteri polibromurati (PBDE): < 1000 ppm
Bis(2-etilesil) ftalato (DEHP): < 1000 ppm	Benzil butil ftalato (BBP): < 1000 ppm
Dibutilftalato (DBP): < 1000 ppm	Diisobutilftalato (DIBP): < 1000 ppm

Dettaglio parametri

- Nome prodotto: Pistola da massaggio
- Modello prodotto: QL/DMS.NOTE 5-A
- Struttura: I principali componenti strutturali comprendono la parte di controllo, le testine di massaggio e la batteria al litio
- Frequenza di vibrazione verticale della pistola massaggiante: ≤ 60 Hz
- Ampiezza: 12 mm
- Potenza nominale: 25 W
- Dispositivo: Tensione nominale: 11,1 V \equiv Capacità della batteria: 2000 mAh
- Durata: Temporizzazione intelligente di 10 minuti
- Il dispositivo è dotato di un interruttore per controllarne il funzionamento
- La testina massaggiante può essere sostituita in base alle necessità
- Modalità di funzionamento: Funzionamento intermittente

Struttura principale del dispositivo

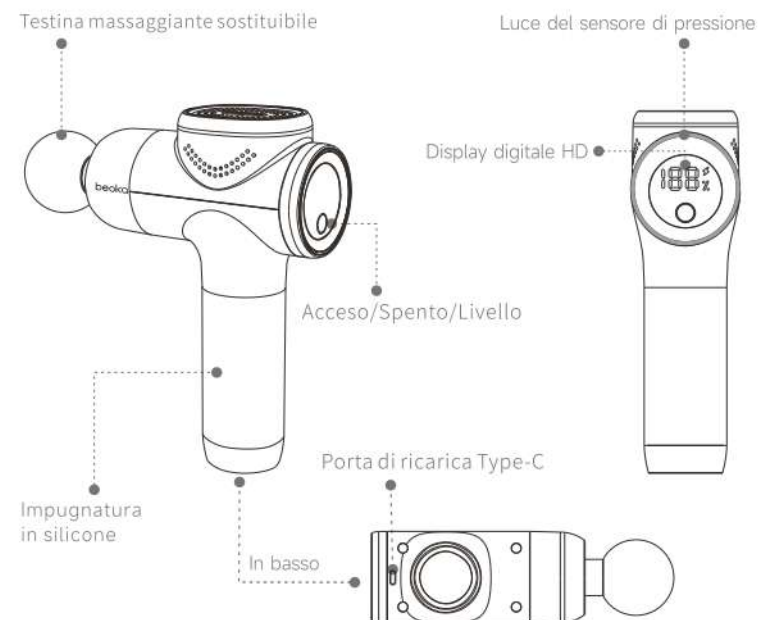

Istruzioni per l'uso

1) La pistola massaggiante deve essere montata con la testina massaggiante prima del primo utilizzo.

Per installare la testina massaggiante, estrarla dalla confezione, inserirla nell'apposita scanalatura della pistola massaggiante e assicurarsi che sia fissata.

Nota: Per una corretta installazione, la testa a forchetta deve essere posizionata correttamente. Assicurarsi che la linguetta sia in posizione inserendola nella scanalatura. Se non è installata in posizione, la testina massaggiante può staccarsi durante l'uso. Per l'installazione/rimozione, collegarla/scollegarla direttamente senza ruotare.

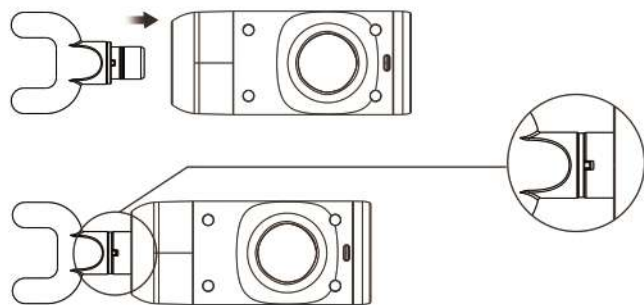

2) Nello stato di spento, tenere premuto il pulsante Acceso/Spento sul pannello per accendere il dispositivo con il livello 1, premere brevemente il pulsante per passare tra i livelli 0-5; quando il dispositivo è nel livello 1-5, tenere premuto il pulsante per tornare al livello 0, in cui il dispositivo smette di funzionare; nel livello 0, tenere premuto il pulsante per spegnere il dispositivo.

- Il dispositivo passa automaticamente al livello 0 e smette di funzionare dopo 10 minut.
- Il dispositivo si spegne automaticamente dopo 20 secondi di standby senza alcuna operazione.
- La spia LED indica la frequenza d'impatto, dove il livello 1 è la frequenza più bassa e il livello 5 quella più alta.

3) Applicare la pressione desiderata alla frequenza di vibrazione del massaggio preimpostata per massaggiare la parte del corpo corrispondente.

Installazione e sostituzione della testina massaggiante

Prima di sostituire una testina massaggiante, accertarsi che il dispositivo sia spento e scollegare la testina massaggiante dalla scanalatura di installazione. Per staccare la testina massaggiante, esercitare una leggera pressione. Collegare la nuova testina alla pistola massaggiante inserendo la linguetta nella scanalatura e assicurandosi che sia fissata.



Testina a sfera

Può essere utilizzata per: Grandi masse muscolari come i quadricipiti e i muscoli del grande gluteo, nonché per alleviare l'indolenzimento intenso di muscoli e articolazioni.



Testina a forchetta

Può essere utilizzata per: La colonna vertebrale, il collo, le spalle e altri muscoli e tessuti molli sensibili.



Testina a proiettile

Può essere utilizzata per: Articolazioni, strutture profonde, nervature e piccole aree muscolari, come caviglie e polsi.



Testina piatta

Può essere utilizzata per: Tutte le parti del corpo.



Testina con cuscinetto d'aria

Può essere utilizzata per: Rilassare i muscoli sensibili del corpo.

Precauzioni relative al dispositivo

- Non utilizzare il prodotto se è malfunzionante, se si è danneggiato cadendo o se è caduto in acqua. Portare il prodotto al centro di assistenza per il relativo controllo e la riparazione.
- Non utilizzare nella vasca da bagno o nella doccia.
- Non riporre il prodotto a contatto con l'acqua o in ambienti con temperature o umidità elevate, poiché contiene una batteria al litio. Non ricaricare, utilizzare o conservare questo prodotto in prossimità di una fonte di calore o a temperature estremamente elevate.
- Non inserire il prodotto in un forno a microonde o in un recipiente a pressione.
- Scegliere la testina massaggiante più adatta per ottenere l'effetto migliore.
- Non ostruire o coprire i fori di sfiatione del prodotto con nessun oggetto.
- Non conservare il prodotto in luoghi poco stabili. Evitare di far cadere o urtare il dispositivo e gli accessori. Può provocare lesioni fisiche e danni o guasti al prodotto.
- Prima di ogni utilizzo, controllare attentamente l'unità principale, l'alimentazione a batteria, la testina massaggiante, ecc. per assicurarsi che funzionino correttamente.
- Non alterare o modificare il prodotto in alcun modo.
- Non lasciare il prodotto in carica durante la notte o incustodito mentre è in carica o in uso.
- Non avviare il dispositivo mentre è in ricarica. Scollegare immediatamente l'alimentazione dopo che il dispositivo è stato completamente caricato.
- Si consiglia di iniziare il massaggio a partire dall'intensità più bassa. Completare ogni sessione in 10 minuti. Evitare di massaggiare lo stesso punto per più di 3 minuti, per evitare di stimolare eccessivamente i muscoli e i nervi e causare lesioni.

- Non utilizzare in modo eccessivo il prodotto. Far riposare il dispositivo per 10 minuti dopo 30 minuti di utilizzo continuo prima di riavviarlo. In caso contrario, il dispositivo potrebbe surriscaldarsi e subire una riduzione della sua durata.
- Non utilizzare il prodotto con i fori di sfiato bloccati. Mantenere i fori di sfiato liberi da lanugine, capelli o altri oggetti che potrebbero bloccare il flusso d'aria.
- Non utilizzare il prodotto sotto coperte o cuscini. Il surriscaldamento del dispositivo può causare incendi, scosse elettriche o lesioni personali.
- Non utilizzare il prodotto quando ci si trova su superfici morbide (ad esempio letti o divani) che potrebbero ostruire i fori di sfiato.
- Non utilizzare il prodotto vicino a capelli lunghi, abiti larghi o gioielli.
- Non utilizzare il prodotto in presenza di prodotti nebulizzati (aerosol) o in presenza di ossigeno.
- Utilizzare solo testine massaggianti originali, poiché quelle di altri produttori possono danneggiare il prodotto e far decadere la garanzia.
- Interrompere immediatamente l'uso del prodotto se si surriscalda o emette cattivi odori.
- Non avvolgere il cavo di ricarica intorno al dispositivo quando lo si ripone.
- Quando si scollega il cavo di ricarica, afferrare l'estremità anteriore anziché il cavo. Non scollegare la spina con le mani bagnate. Può provocare scosse elettriche, cortocircuiti e incendi.
- Non utilizzare il cavo di ricarica se danneggiato o allentato. Può provocare scosse elettriche, cortocircuiti e incendi.
- La temperatura può essere elevata nel punto in cui è inserita la testina massaggiante a causa della vibrazione continua ad alta frequenza; prestare attenzione al rischio di scottature quando si sostituisce la testina massaggiante.

Ricarica

- Caricare completamente il dispositivo per circa 3 ore prima del primo utilizzo.
- Per caricare il prodotto, collegarlo a un alimentatore da 5 V/2 A con il cavo da USB-A a USB-C fornito con il prodotto. Per la ricarica tramite presa di corrente, è necessario un adattatore per il cavo da USB-A a USB-C; è sufficiente un comune adattatore per telefoni cellulari. Il tempo di ricarica sarà più lungo se l'alimentazione è inferiore a 5 V/2 A.
- Quando la spia della batteria pulsa, significa che il dispositivo si sta caricando.
- Quando tutte le spie della batteria smettono di pulsare e rimangono completamente illuminate, significa che il dispositivo è completamente carico.
- È possibile caricare la batteria in qualsiasi momento e a qualsiasi livello.
- Quando si utilizza il dispositivo massaggiante, la spia della batteria diventa rossa quando il livello della batteria è inferiore al 30% e lampeggia in rosso quando il livello della batteria scende sotto al 20%, per cui è necessario caricarla.
- Si sconsiglia di scaricare completamente la batteria.
- A seconda della frequenza di vibrazione e della pressione esercitata durante l'uso, il dispositivo può funzionare in media per 3 ore dopo essere stato completamente caricato.

Manutenzione



- Per pulire il dispositivo, utilizzare un panno umido. Usare un panno morbido per asciugarlo.
- Se il dispositivo rimane inutilizzato per lungo tempo, conservarlo nella confezione.
- Non rimuovere le viti e non tentare di smontare il prodotto.
- Per ottenere rapidamente la migliore capacità della batteria, caricare e scaricare completamente la nuova batteria per almeno tre volte.
- In caso di inutilizzo prolungato, la batteria deve essere caricata una volta al mese.
- Evitare l'uso di alcol, diluenti, benzene e altri solventi. Possono causare malfunzionamenti, rotture o scolorimenti.

Risoluzione dei problemi

Problema	Causa	Soluzione
La pistola massaggiante non si accende.	L'alimentazione è disattivata.	Accendere la pistola massaggiante tenendo premuto più forte il tasto di accensione.
	Batteria scarica.	Ricaricare la pistola massaggiante.
	La pistola massaggiante è impostata per spegnersi automaticamente dopo 10 minuti.	Per utilizzarla per altri 10 minuti, accendere la pistola massaggiante tenendo premuto il pulsante di accensione.
La pistola massaggiante si spegne automaticamente.	È attiva la protezione da sovraccarico; la pistola massaggiante si spegne automaticamente in caso di sovraccarico.	Riaccendere la pistola massaggiante dopo 10 minuti.
	La pistola massaggiante è impostata per spegnersi automaticamente dopo 10 minuti.	Per utilizzarla per altri 10 minuti, accendere la pistola massaggiante tenendo premuto il pulsante di accensione.
La pistola massaggiante è bloccata.	L'olio lubrificante si solidifica alle basse temperature.	Allentare leggermente la linguetta di fissaggio della testina massaggiante, quindi accendere la pistola massaggiante.
In caso di altri problemi, contattare: service@beoka.com		

Misure precauzionali per lo smaltimento del prodotto

Sostenete il riciclo delle batterie ricaricabili (batterie agli ioni di litio).

 Pericolo	<p>La batteria ricaricabile deve essere utilizzata esclusivamente per questo prodotto e non per altri. Non caricare la batteria che è stata rimossa.</p> <ul style="list-style-type: none"> · Per evitare il surriscaldamento, tenere la batteria lontana da fonti di calore. · Non forare la batteria con chiodi, non colpirla con forza, non smontarla e non modificarla. · Non collegare i poli positivo e negativo della batteria direttamente con del metallo. · Non riporre il dispositivo con collane, forcine, ecc. · Non caricare, utilizzare o collocare la batteria in ambienti ad alta temperatura, ad esempio vicino a una stufa o sotto il sole diretto. <p>Ciò può causare il riscaldamento, la bruciatura o la rottura della batteria.</p>
 Pericolo	<p>Il prodotto contiene una batteria al litio; non smontarla.</p> <ul style="list-style-type: none"> · Tenere il prodotto fuori dalla portata di neonati e bambini. · In caso di fuoriuscita di liquido dalla batteria, evitare di toccarlo a mani nude e maneggiarlo come segue: <ol style="list-style-type: none"> a) Il contatto diretto del liquido della batteria con gli occhi può causare cecità. Non strofinare gli occhi con le mani; sciacquare con abbondante acqua e consultare immediatamente un medico. b) Il contatto del liquido della batteria con parti del corpo o con i vestiti può causare irritazioni o lesioni alla pelle. Sciacquare con abbondante acqua e rivolgersi immediatamente a un medico se il disturbo persiste. · La batteria può essere smontata solo quando si smaltisce il prodotto. La mancata osservanza di queste disposizioni può provocare incendi, scosse elettriche, lesioni o altri incidenti. Per qualsiasi richiesta di riparazione (esclusa la sostituzione della batteria), rivolgersi al rivenditore originale.

La batteria agli ioni di litio di questo prodotto è una risorsa preziosa che può essere riciclata e rigenerata. Prima di smaltire il prodotto, estrarre la batteria e consegnarla a organizzazioni professionali competenti in materia di riciclaggio e rigenerazione delle batterie ricaricabili.

Garanzia

1. Il prodotto **Beoka** viene fornito con una garanzia gratuita di un anno accompagnata dalla ricevuta d'acquisto.
2. **Beoka** non fornisce servizi di garanzia gratuiti per i guasti provocati dall'utente, come ad esempio:
 - a) guasti causati da smontaggio e modifica del prodotto non autorizzati;
 - b) guasti o danni causati da cadute accidentali durante l'uso e la manipolazione;
 - c) guasti dovuti alla mancanza di una corretta manutenzione;
 - d) guasti causati dalla mancata osservanza delle istruzioni del manuale;
 - e) guasti causati da riparazioni improprie di soggetti non autorizzati da **Beoka**.
3. I servizi di riparazione che non rientrano nell'ambito della garanzia saranno addebitati in base alla normativa vigente.
4. Per le richieste di garanzia, contattare tempestivamente il servizio clienti via e-mail.
5. Se necessario, gli schemi dei circuiti del prodotto e le informazioni sui componenti riparabili possono essere ottenuti da tecnici qualificati **Beoka**.
6. La durata sicura del prodotto è di 5 anni.
7. Per la data di produzione, consultare l'unità principale o la scatola di imballaggio.

Servicio de atención al cliente

Non esitate a contattarci per qualsiasi domanda o dubbio. Il team del servizio clienti **Beoka** garantisce una risposta rapida e la risoluzione di qualsiasi problema.

Email: service@beoka.com

*Se il prodotto è difettoso o deve essere restituito, contattateci fornendo il numero d'ordine entro il periodo di garanzia indicato. Non gettare le parti del prodotto utilizzate per l'ispezione/riparazione.



Manufacturer

Sichuan Qianli-Beoka Medical Technology Inc.

Registered Address: Longtan Industrial Park, Chenghua District, Chengdu,
Sichuan Province, 610052, P.R. China

Email: service@beoka.com

www.beokaadm.com

ISO9001, ISO13485 qualified

Distributor

Shenzhen Beoka technology Co., Ltd